

/// JOCEL®

MÁQUINA DE LAVAR ROUPA LAVADORA



JLR-10810

**MANUAL DE INSTRUÇÕES
MANUAL DE FUNCIONAMENTO**

Índice

Informação de segurança	1
Descrição do produto	3
Painel de controlo	4
Programas de lavagem	7
Dicas e conselhos úteis.....	8
Primeira utilização	9
Personalização	9
Utilização diária	10
Cuidado e limpeza	12
O que fazer se	13
Dados técnicos	16
Instalação	17
Ligação eléctrica	19
Preocupações ambientais	19

Informação de segurança

Importante! Leia cuidadosamente e guarde para consulta futura.

- É muito importante que este livro de instruções seja guardado para consulta futura. Se o aparelho for vendido, se mudar de dono ou se mudar de casa, certifique-se sempre que o manual acompanha o aparelho, para que o novo utilizador possa conhecer o funcionamento do aparelho e os avisos relevantes.
- Deve ler cuidadosamente estas instruções antes de instalar ou utilizar o aparelho.
- Antes de ligar o aparelho pela primeira vez, verifique se o aparelho tem algum dano provocado pelo transporte. Nunca fique com um aparelho danificado. Se as peças estiverem danificadas, contacte o vendedor.
- Se o aparelho for entregue durante os meses de inverno, nos locais onde existem temperaturas negativas, guarde-o num local a temperatura ambiente durante 24 horas antes de o utilizar pela primeira vez.

Segurança geral

- É perigoso alterar as especificações ou tentar alterar este aparelho de alguma forma.
- Durante os programas de lavagem a temperaturas elevadas, o odor da porta pode ficar quente, por favor não lhe toque.
- Certifique-se que as crianças e os animais não entram para o tambor. Para evitar isto, verifique sempre o tambor antes de utilizar.

- Certifique-se que as crianças e os animais não entrem para o tambor. Para evitar isto, verifique sempre o tambor antes de utilizar.
- Quaisquer objectos, tais como, moedas, alfinetes, pregos, parafusos, pedras ou qualquer outro objecto duro podem provocar danos e não podem ser colocados na máquina.
- Utilize sempre as quantidades aconselhadas de detergente e amaciador. A utilização excessiva pode danificar os tecidos. Consulte as quantidades de detergente indicadas no Manual de Instruções.
- Lave peças de roupa pequenas, tais como, meias, atacadores, cintos laváveis, etc., num saco de lavagem ou fronha de almofada, sempre que possível, para que não fiquem entre a cuba e o interior do tambor.
- Não utilize a máquina de lavar roupa para lavar artigos com barbas de baleia, material sem bainhas ou rasgado.
- Desligue sempre o aparelho e feche a torneira da água depois de utilizar, quando limpar ou antes de fazer a manutenção.
- Não pode, em qualquer circunstância, tentar reparar a máquina. As reparações efectuadas por pessoas inexperientes podem provocar danos e avarias sérias. Contacte a Assistência Técnica.

Informação de segurança

Antes do funcionamento

- Sendo um aparelho é pesado deve ter cuidado quando o movimentar.
- Quando desembalar o aparelho, verifique que não está danificado. Na dúvida, não o utilize e contacte a Assistência Técnica.
- Todos os materiais de embalagem e os parafusos de transporte têm que ser retirados antes de utilizar. Podem ocorrer avarias graves no produto e na propriedade se não respeitar esta situação. Consulte a secção correspondente no manual do utilizador.
- Depois de instalar o aparelho, verifique se a mangueira de entrada e de drenagem não estão entalados e se o cabo eléctrico não está pressionada contra a parede.
- Se a máquina estiver num chão alcatifado, por favor, regule os pés de nivelamento para permitir a circulação de ar por baixo do aparelho.
- Certifique-se sempre que não existem fugas de água nas mangueiras e nas suas ligações após a instalação.
- Se o aparelho estiver num local onde exista gelo, por favor leia o capítulo “Perigos de congelação”.
- Todo o trabalho de canalização necessário para a instalação da máquina deve ser executado por um técnico qualificado.
- Todo o trabalho de electricidade necessário para a instalação da máquina deve ser executado por um técnico qualificado.

Utilização

- Este aparelho foi concebido para utilização doméstica. Não pode ser utilizado para outros usos para além dos especificados.
- Só lave tecidos que podem ser lavados na máquina. Siga as instruções das etiquetas.
- Não sobrecarregue o aparelho. Consulte a tabela de programas de lavagem.

- Antes de lavar, certifique-se que os bolsos estão todos vazios e que os botões e fechos estão apertados. Evite lavar artigos com franjas ou rasgados e trate manchas, tais como, tinta, ferrugem e gordura antes de lavar. Os soutiens com aro NÃO podem ser lavados na máquina.
- As peças de roupa que estiveram em contacto com produtos derivados do petróleo não devem ser lavados na máquina.
- Se utilizar produtos de limpeza voláteis, certifique que o produto é bem retirado da roupa antes de a colocar na máquina.
- Nunca puxe pelo cabo eléctrico para desligar a máquina na ficha; segure sempre na ficha.
- Nunca utilize o aparelho se o cabo eléctrico, o painel de controlo, a superfície de trabalho ou a base estiverem danificados, mesmo que o interior da máquina esteja acessível.

Segurança das crianças

- Este aparelho não deve ser utilizado por pessoas (incluindo crianças) com capacidade físicas, psíquicas ou sensoriais, sem experiência ou conhecimento, a não ser que tenham supervisão ou instruções dadas pela pessoa responsável pela sua segurança.
- Os materiais de embalagem (por exemplo, película aderente, poliestireno) podem ser perigosos para as crianças – perigo de sufocação! – Mantenha-os fora do alcance das crianças!
- Mantenha todos os detergentes num local seguro e fora do alcance das crianças.
- Certifique-se que as crianças e os animais não entram para o tambor. Para evitar que as crianças e os animais fiquem trancados no interior do tambor, esta máquina tem uma característica especial.

Descrição do produto

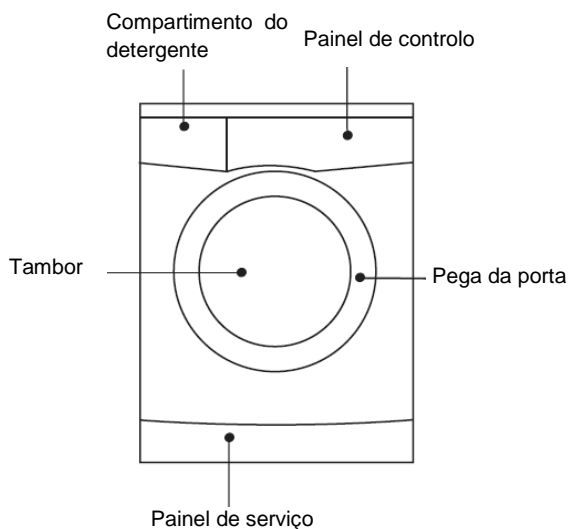

Guia rápido

1. Instale a máquina de lavar
2. Coloque a roupa
3. Meça o detergente
4. Feche a porta da máquina
5. Pendure o tubo de drenagem
6. Abra a torneira da água
7. Ligue e energia
8. Escolha o programa desejado
9. Pressione a tecla [Iniciar / Pausa]

Gaveta do detergente

I – Compartimento para o detergente utilizado para a pré-lavagem e ensaboamento ou para remover nódoas utilizado durante a fase de acção anti-nódoas (se disponível). O detergente de pré-lavagem e ensaboamento é adicionado no início do programa de lavagem. O tiranódoas é adicionado durante a fase de acção sobre as nódoas.

II – Compartimento para detergente em pó ou líquido utilizado para a lavagem principal. Se utilizar detergente líquido coloque-o antes de iniciar o programa.



- Compartimento para aditivos líquidos (amaciador, goma)

Siga as recomendações deste manual do produto sobre as quantidades a utilizar. Não exceda a marca de nível “MAX” que está na gaveta do detergente.

Todos os amaciadores ou gomas têm que ser colocados dentro da gaveta antes de iniciar o programa de lavagem.

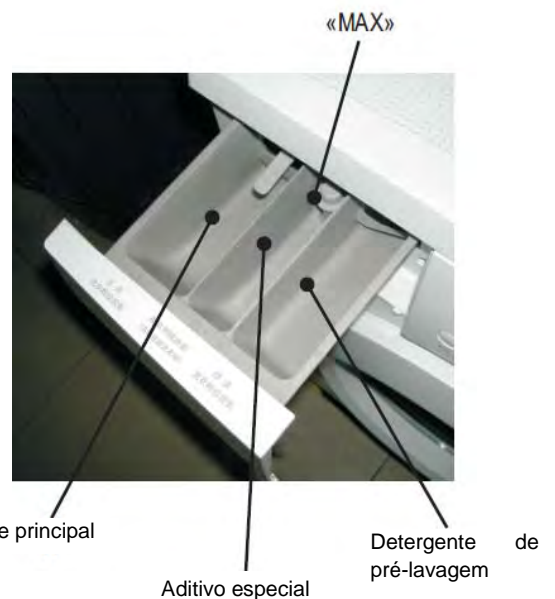

Painel de controlo

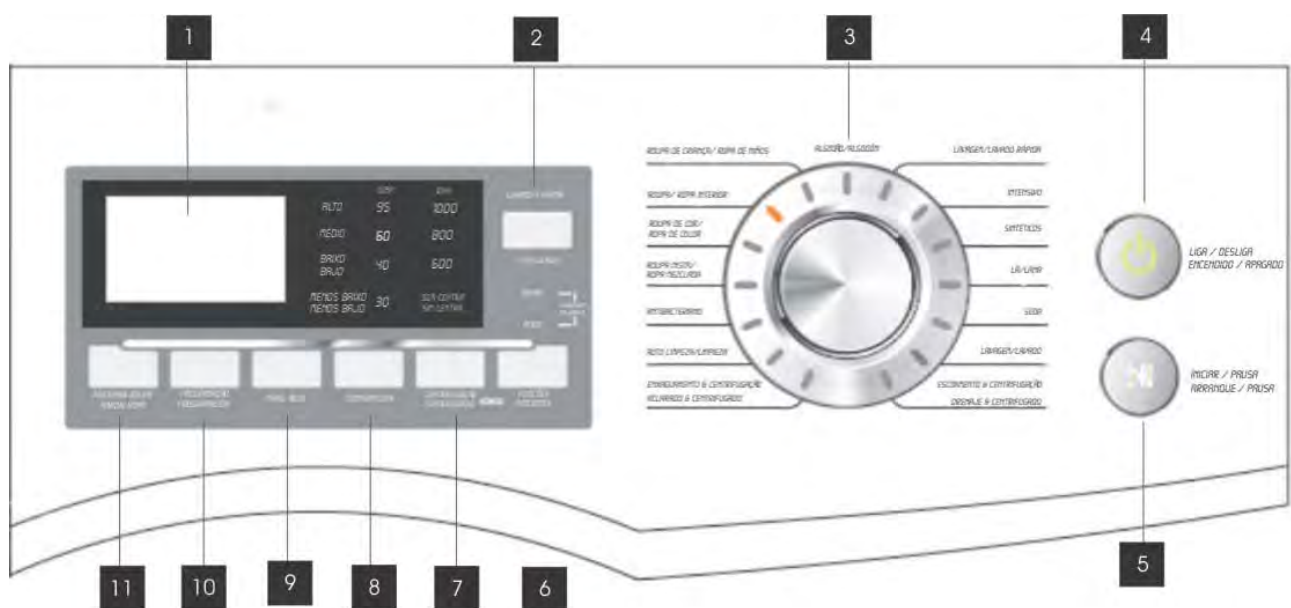

1. Ecrã LED
2. Lavagem a vapor
3. Tecla de programa
4. Tecla Liga/Desliga
5. Tecla INICIAR / PAUSA
6. Função
7. Tecla VELOCIDADE DE CENTRIFUGAÇÃO
8. Tecla de TEMPERATURA
9. Tecla NÍVEL DE ÁGUA
10. Tecla PROGRAMAÇÃO
11. Tecla ADICIONAR ROUPA

Ecrã LED

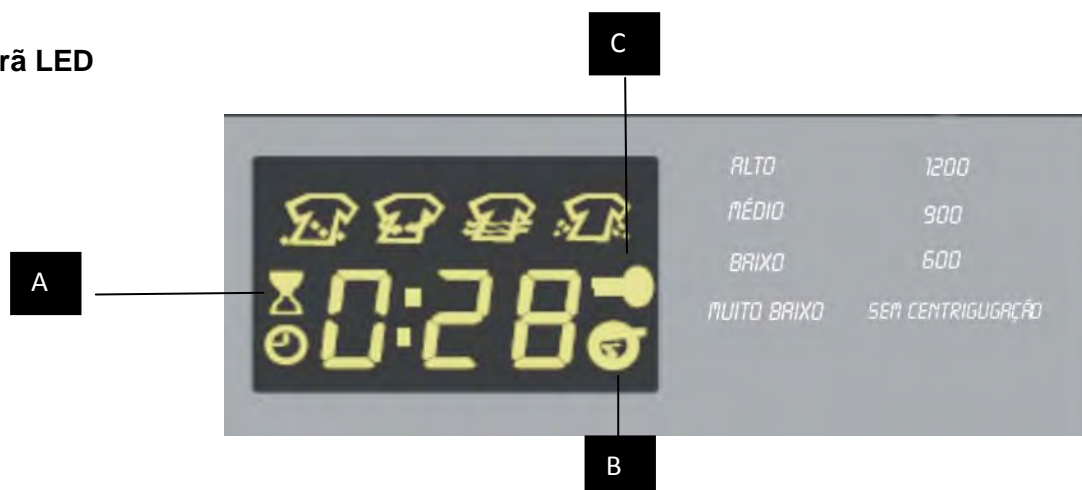

- Durante o processo de lavagem apenas fica acesa a luz (pré-lavagem, lavagem, enxaguamento, centrifugação) correspondente à fase que está em funcionamento.
- A luz de retardamento pisca para indicar o tempo de programação. Iniciar o programa após [xx] horas.
- Depois de iniciar o programa de lavagem, acende um sinal luminoso (A) para mostrar o tempo restante, isto é, a lavagem termina dentro de [xx] tempo.
- Quando o bloqueio para crianças é activado, acende-se o sinal luminoso correspondente (B).
- Quando a porta está trancada, acende-se o sinal luminoso correspondente. A porta só pode ser aberta depois da luz desligar.

Lavagem a vapor

- Injecta água pulverizada dentro do cesto durante o processo de centrifugação. Não só lava melhor a roupa como enxagua mais cuidadosamente.

Tecla de escolha de PROGRAMA

- Para que a sua roupa tenha uma lavagem mais eficiente e limpa, os ciclos de lavagem podem ser escolhidos consoante as necessidades do utilizador.

Tecla “LIGA/DESLIGA”

- A tecla “Liga/Desliga” tem a função de iniciar. Quando esta tecla é pressionada continuamente, esta máquina alternar entre iniciar e pausa.

Tecla de FUNÇÃO

- Para um melhor cuidado das suas roupas, pode escolher as funções de enxaguamento extra e pré-lavagem.

Tecla NÍVEL DE ÁGUA

- Pode escolher de acordo com o nível de sujidade da roupa.

Tecla VELOCIDADE DE CENTRIFUGAÇÃO

- Pressionando esta tecla pode alterar a velocidade de centrifugação do programa escolhido ou escolher a opção de suspensão do enxaguamento.

Tecla de TEMPERATURA

- Esta tecla é utilizada para regular a temperatura de lavagem. Pode escolher diferentes temperaturas de água ou sem aquecimento, pressionando repetidamente esta tecla.

Tecla PROGRAMAMAÇÃO

- Esta tecla é utilizada para retardar a lavagem. Pressionando continuamente esta tecla pode escolher entre 0-24 horas. O tempo de programação significa que a lavagem vai começar dentro de «xx» horas.

Tecla ADICIONAR ROUPA

- Esta operação pode ser executada durante o programa de lavagem. É perigoso abrir a porta quando o tambor da máquina de lavar ainda está a rodar porque existe uma grande quantidade de água muito quente dentro do tambor, é perigoso abrir a porta. A porta não pode ser aberta à força. Pressione as teclas «iniciar/pausa/adicionar roupa» e coloque as roupas na função do meio. Por favor, siga os passos abaixo indicados.

1. Espere até o tambor parar de rodar.
2. O fecho da porta estar destrancado.
3. Feche a porta quando colocar as roupas e volte a pressionar as teclas «iniciar/pausa/adicionar roupa».

Bloqueio para crianças adicional

- Existe uma característica adicional para a segurança das crianças. Para escolher, pressione as teclas 6 e 7 durante 3 segundos. A tecla de bloqueio para crianças também bloqueia a tecla Iniciar / Pausa.
- Pode também pressionar a tecla Pausa sem acontecer nada.
- Ouvirá somente um bip de erro. Quando o programa terminar, a porta pode ser aberta. Mas, para escolher a próxima lavagem tem que pressionar novamente as teclas 6 e 7 para cancelar o bloqueio para crianças. Desligar a máquina e voltar a ligar não cancela o bloqueio para crianças. Por isso, pode ficar permanentemente bloqueado.

Tabela de programas



Tecido Ciclo	Temperatura máxima (centígrados)	Velocidade máxima de centrifugação (RPM)		Capacidade de lavagem máxima (kg)			Enxaguamento extra	Pré-lavagem	Lavagem inteligente	Lavagem a vapor	Gaveta do detergente			Tempo de funcionamento normal		Roupas a serem lavadas (sugestão)
		1200	1000	6 kg	7 kg	8 kg					I Pré-lavag.	II Lavag. Princ.	Amaciador	6kg e 7kg	8 kg	
Algodão	95	1200	1000	6	7	8	Opcional	Opcional	Opcional	Opcional	○	●	○	1:23	1:23	Roupas normais
Rápida	40	1200	1000	3	3.5	4	Opcional	Não opcional	Não opcional	Opcional	×	●	○	0:24	0:24	Roupa pouco suja
Muito suja	95	1200	1000	6	7	8	Opcional	Opcional	Opcional	Opcional	○	●	○	2:52	3:01	Roupa muito suja
Sintéticos	60	800	800	3	3.5	4	Opcional	Opcional	Opcional	Opcional	○	●	○	0:57	0:57	Roupa de fibras químicas
Lã	40	800	800	2.5	3	3.5	Opcional	Não opcional	Opcional	Opcional	×	●	○	0:45	0:45	Roupa de lã
Seda	30	600	600	2	2.5	3	Opcional	Não opcional	Opcional	Opcional	×	●	○	0:35	0:36	Roupa de seda
Lavagem	95			6	7	8	Não opcional	Opcional	Não opcional	Não opcional	○	●	×	0:33	0:33	Roupas de precisam só de lavagem
Drenagem & centrifugação	-----	1200	1000	6	7	8	Não opcional	Não opcional	Não opcional	Não opcional	×	×	×	0:08	0:08	Roupas após lavagem à mão
Roupa de criança	60	1200	1000	6	7	8	Opcional	Opcional	Opcional	Opcional	○	●	○	1:02	1:02	Roupa interior de criança
Roupa interior	95	1200	1000	3	3.5	4	Opcional	Opcional	Opcional	Opcional	○	●	○	1:35	1:35	Roupa íntima
Cor	40	1200	1000	3	3.5	4	Opcional	Opcional	Opcional	Opcional	○	●	○	0:53	0:53	Excepto roupa de lã e de seda
Mistura	60	1200	1000	6	7	8	Opcional	Opcional	Opcional	Opcional	○	●	○	1:02	1:02	Roupas normais
Enzima activa	60	1200	1000	3	3.5	4	Opcional	Obrigatório	Opcional	Opcional	●	●	○	1:52	1:52	Roupas comparativamente mais sujas
Auto-limpeza	95	600	600					Não opcional	Não opcional	Não opcional	×	●	×	0:57	0:57	Sem detergente
Enxaguamento & centrifugação	-----	1200	1000	6	7	8	Opcional	Não opcional	Não opcional	Opcional	×	×	○	0:14	0:14	Roupa que só precisa de lavagem com lixívia

Programa de teste de energia: Muito suja 60°C

○ - Significa que tem que adicionar detergente ou amaciador quando necessário ● - Significa que é necessário adicionar detergente ou efeito de lavagem pode não ser alcançado

× - Significa que não pode adicionar detergente nem amaciador

⚠ - O tempo de funcionamento da máquina de lavar pode variar de acordo com a temperatura da água, o nível da água, as roupas, a pressão de entrada da água e o estado da drenagem.

Dicas e conselhos úteis

Escolha da roupa: Siga os símbolos dos códigos de lavagem da etiqueta de cada peça de roupa e as instruções de lavagem do fabricante. Escolha a roupa da seguinte maneira: branca, cor, sintética, delicada, lã.

Antes de lavar a roupa: Nunca lave as roupas brancas com roupas de cor. Os brancos podem perder a sua “brancura” durante a lavagem.

As peças de roupa novas de cor podem desbotar na primeira lavagem; devem, por isso, ser lavadas em separado na primeira vez.

Abotoe as almofadas, feche os fechos, ganchos e botões. Aperte os cintos e as fitas longas.

Remova as nódoas difíceis antes de lavar.

Esfregue áreas especialmente sujas com detergente especial ou pasta de detergente.

Trate as cortinas com especial cuidado. Retire os ganchos ou coloque-os num saco ou rede.

Remoção de nódoas: As nódoas difíceis podem não ser removidas só com água e detergente. É, por isso, aconselhável, que as trate antes de lavar.

Sangue: retire as nódoas recentes com água fria. Para nódoas secas, mergulhe durante a noite em água com detergente especial e, depois, esfregue com água e sabão.

Tinta de óleo: humedeça com tira-nódoas de benzina, coloque a peça de roupa numa superfície suave e bata na nódoa com os dedos; repita várias vezes.

Nódoas de gordura seca: humedeça com terebintina, coloque a peça de roupa numa superfície suave e bata na nódoa com os dedos um pano de algodão.

Ferrugem: ácido oxálico dissolvido em água quente ou um produto para retirar ferrugem utilizado em frio. Tenha cuidado com as nódoas de ferrugem que não são recentes uma vez que a estrutura de celulose já estará danificada e o tecido rompe.

Nódoas de bolor: trate com lixívia, enxagúe bem (só roupa branca e de cores fixas).

Erva: Humedeça ligeiramente e retire com lixívia (só roupa branca e de cores fixas).

Esferográfica e cola: humedeça com acetona*, coloque a peça de roupa em cima de um pano suave e bata na nódoa.

Batom: Humedeça com acetona, como indicado em cima, e depois retire a nódoa com álcool desnaturado. Retire quaisquer marcas residuais com lixívia.

Vinho tinto: Mergulhe em água e detergente, enxagúe e retire com ácido acético ou cítrico, depois enxagúe. Retire quaisquer marcas residuais com lixívia.

Tinta: Dependendo do tipo de tinta, humedeça o tecido, primeiro com acetona e depois com ácido acético. Retire as marcas residuais nos tecidos brancos com lixívia e depois enxagúe cuidadosamente.

Nódoas de alcatrão: Primeiro retire com uma tira-nódoas, álcool desnaturado ou benzina. Depois, esfregue com detergente em pasta.

Quantidade de detergente a ser utilizada:

O tipo e a quantidade de detergente dependem do tipo de tecido, tamanho da carga, grau de sujidade e dureza da água utilizada.

Siga estas instruções do produto sobre as quantidades utilizadas.

Utilize menos detergente se:

- estiver a lavar uma carga pequena.
- a roupa estiver pouco suja.
- existir grandes quantidades de espuma durante a lavagem.
- não utilize acetona em seda artificial.

Grau de dureza da água: A dureza da água é classificada em “grau” de dureza. A informação sobre a dureza da água na sua área pode ser obtida na empresa fornecedora de água ou nas autoridades locais. Se o grau de dureza da água for médio ou alto sugerimos que utilize um amaciador de água, seguinte as instruções do fabricante.

Quando o grau de dureza é suave, reajuste a quantidade de detergente.

Primeira utilização

- Certifique-se que as ligações eléctrica e de água estão de acordo com as instruções de instalação.
- Retire todo o material do tambor.
- Coloque um ciclo de algodão em funcionamento na temperatura máxima sem roupa dentro da máquina, para retirar quaisquer resíduos de fabrico do tambor e da cuba. Verta ½ medida de detergente dentro do compartimento de lavagem principal e inicie a máquina.

Personalização

Sinais acústicos

A máquina está equipada com um aparelho acústico, que soa nos seguintes casos:

- no fim do ciclo.
- se existir uma avaria.

Não é possível desactivar o sinal sonoro.

Bloqueio para crianças

Este dispositivo permite que deixe o aparelho sozinho sem ter que se preocupar se as crianças se magoam ou danificam o aparelho. Esta função permanece activada mesmo quando a máquina não está a funcionar.

Pode activar fazendo o seguinte:

1. Pressione a tecla 4 para iniciar o programa de lavagem.
2. Pressione a tecla 6 e 7 durante 3 segundos para activar o dispositivo de segurança. Nesta altura, será impossível alterar qualquer programa ou opção.

Utilização diária

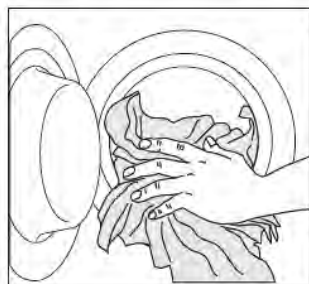

Colocação da roupa

Abra a porta puxando cuidadosamente a pega da porta para fora. Coloque a roupa no tambor, peça a peça, abanando-as o mais possível. Feche a porta.

Quantidade de detergente e de amaciador

Empurre a gaveta até parar. Meça a quantidade de detergente necessária, coloque-o dentro do compartimento da lavagem principal ou no compartimento adequado, se o programa escolhido precisar (ver mais detalhes em «Gaveta do detergente».)

Se necessário, coloque amaciador no compartimento marcado (a quantidade utilizada não pode ultrapassar a marca de máximo «MAX»). Feche a gaveta cuidadosamente.

Escolha do programa necessário no botão de escolha de programa (3)

Rode o botão de escolha de programa até ao desejado. O botão pode ser rodado para a direita ou para a esquerda.

Pressione a tecla Liga/Desliga para anular o programa ou para desligar a máquina.

Importante! Se rodar o botão de escolhe de programa para outro programa quando a máquina está em funcionamento, a máquina não considera o novo programa escolhido.

Escolha a velocidade de centrifugação pressionando a tecla 7

Quando escolher o programa, o aparelho propõe uma velocidade de centrifugação para esse programa. (Ver «Programas de lavagem» para saber a velocidade máxima permitida).

Pressione esta tecla repetidamente para mudar a velocidade de centrifugação, se quiser que a roupa seja centrifugada a uma velocidade diferente. A luz respectiva acende-se.

Escolha as opções disponíveis pressionando a tecla 6

Com esta tecla pode escolher pré-lavagem ou enxaguamento adicional ou ambos.

Quando esta tecla é pressionada, a luz correspondente acende-se. Quando pressiona novamente, a luz apaga-se.

Inicie o programa pressionando a tecla 5

Para iniciar o programa escolhido, pressione esta tecla. O ícone acende-se para indicar que o aparelho inicia o funcionamento e a porta está bloqueada. Se escolheu a programação, a máquina inicia a contagem decrescente.

Escolha o início retardado pressionando a tecla 10

Antes de iniciar o programa, se desejar retardar o início, pressione esta tecla para escolher a programação desejada. O tempo de programação escolhido aparece no ecrã durante alguns segundos, depois aparece novamente a duração do programa. Pressionando esta tecla, o programa de lavagem pode ser retardado desde uma hora até um máximo de 24 horas.

Escolha do início retardado

1. Escolha o programa e as opções desejadas.
2. Escolha o início retardado pressionando a tecla 10.
3. Pressione a tecla 5, a máquina iniciar a contagem decrescente do tempo. O programa inicia após o tempo de retardamento ter terminado.

Cancelar o Início Retardado após ter iniciado o programa.

1. Coloque a máquina de lavar em PAUSA pressionando a tecla 5.
2. Pressione a tecla **10** repetidamente até o ecrã mostrar “0”.
3. Pressione a tecla **5** novamente para iniciar o programa.

Importante!

- Durante o tempo de programação, a porta estará trancada. Se precisar de abrir a porta, primeiro tem que colocar a máquina de lavar em PAUSA pressionando a tecla 5 e esperar alguns minutos antes de abrir a porta. Depois de ter fechado a porta, pressione novamente a mesma tecla.

Importante! A programação não pode ser activada nos programas de drenagem.

Alterar uma função ou colocar um programa em funcionamento

É possível alterar algumas funções antes de iniciar o programa. Antes de fazer qualquer alteração, tem que colocar a máquina de lavar em pausa pressionando a tecla 5. Alterar um programa durante o seu funcionamento só é possível cancelando-o. De seguida, rode o botão para o programa seleccionado. Inicie o novo programa pressionando novamente a tecla 5.

Interromper um programa

Pressione a tecla **5** para interromper um programa que está em funcionamento.

Pressione novamente a mesma tecla para reiniciar o programa.

Cancelar um programa

Pressione a tecla Liga/Desliga para cancelar o programa que está em funcionamento e espere alguns minutos para abrir a porta (isto só é possível se não existir água dentro do tambor).

No final do programa

A máquina pára automaticamente. Aparece “0” a piscar no ecrã. Se um programa ou uma função escolhida terminam com o tambor cheio de água, a porta fica trancada para indicar para a água tem que ser despejada antes de abrir a porta.

Siga as instruções abaixo para despejar a água:

1. Pressione a tecla Liga/Desliga.
2. Escolha o programa de centrifugação ou de drenagem.
3. Se necessário, reduza a velocidade de centrifugação pressionando a tecla correspondente.
4. Pressione a tecla 5.

No final do programa, a porta é libertada após alguns minutos e pode ser aberta. Pressione a tecla Liga/Desliga para desligar a máquina.

Retire a roupa do tambor e verifique cuidadosamente se o tambor está vazio. Se não vai colocar mais roupa a lavar, feche a torneira da água. Deixe a porta aberta para evitar a formação de humidade e odores desagradáveis.

Stand-by

1. Alguns minutos depois do programa terminar, fica disponível o sistema de poupança de energia. O brilho do ecrã e da luz piloto apaga-se.
2. Se o aparelho está ligado mas em PAUSA, só o brilho do ecrã é desligado. Pressionando qualquer tecla, o aparelho sai do estado de poupança de energia.

Cuidado e limpeza

 **Aviso!** Tem que DESLIGAR o aparelho da energia antes de fazer qualquer limpeza ou manutenção.

Anti-calcário

A água que normalmente consumimos tem calcário. É uma boa ideia utilizar periodicamente um amaciador de água na máquina.

Faça isto separadamente da lavagem da roupa e de acordo com as instruções do produto anti-calcário utilizado.

Isto evita a formação de depósitos de calcário.

Limpeza exterior

Limpe a estrutura exterior do aparelho só com água e sabão e, de seguida, seque cuidadosamente.

Limpeza da gaveta do detergente

A gaveta dos detergentes deve ser limpa regularmente.

1. Pressione



2. Puxe ao mesmo tempo



3. Limpe

Lave debaixo de uma torneira para retirar quaisquer vestígios de detergente.

Limpeza o orifício da gaveta

Depois de retirar a gaveta, utilize uma pequena escova para limpar o orifício, certificando-se que todos os resíduos de detergente em pó são retirados da parte superior e inferior do orifício.

Volte a colocar a gaveta e coloque em funcionamento um programa de enxaguamento sem roupas dentro do tambor.

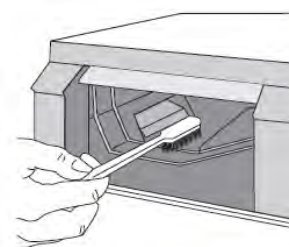

Limpeza do filtro da bomba de drenagem

Se a máquina não funcionar normalmente ou se não conseguir limpar a rede da bomba de drenagem, por favor faça o seguinte:

1. Feche a torneira da água.
2. Desligue a ficha
3. Se necessário, espere até a água arrefecer.
4. Despeja a água da bomba cuidadosamente para dentro de um recipiente.
5. Desenrosque e retire a tampa da bomba e limpe o filtro.

6. Coloque a tampa da bomba.



Por favor, limpe regularmente a bomba de drenagem para evitar que os resíduos obstruam a bomba de drenagem.

Se a máquina necessitar de drenagem de emergência

Quando a máquina não consegue trabalhar normalmente, siga os seguintes passos:

1. Pressione a tecla Liga/Desliga e feche a torneira da água.
2. Se necessário, espere até a água arrefecer.
3. Coloque um recipiente no chão, retire a mangueira de drenagem de emergência e coloque-a dentro do recipiente. Retire a tampa e espere até que a água restante saia naturalmente.



Abra a tampa do filtro



Rode a tampa da mangueira de drenagem de emergência



Retire a mangueira de vazamento de emergência



Retire a tampa

Se a máquina não tiver drenagem de emergência, por favor faça o método [1] indicado em cima.

Limpeza da válvula de entrada de água

Se o tempo de entrada de água for demasiado longo, por favor limpe a rede do filtro da válvula de entrada.



1. Desenrosque e retire o tubo de entrada de água.
2. Limpe com um utensílio (por exemplo, escova de tecido).

Aviso!

Quando o aparelho está a ser utilizado e, dependendo do programa escolhido, pode existir água quente na bomba. Nunca retire a tampa da bomba durante o ciclo de lavagem. Espere sempre até o aparelho ter terminado o ciclo e esteja vazio. Quando voltar a colocar a tampa, certifique-se que está firmemente colocada para que não existam fugas e para que as crianças não consigam retirar.

Se lavar tapetes, é obrigatório verificar e limpar o filtro.

Limpeza dos filtros de entrada de água

Importante! Se o aparelho não encher, se demorar muito tempo a encher, se a tecla “Início/Pausa” piscar a amarelo ou se o ecrã mostrar um alarme (ver capítulo “O que fazer se...” para mais detalhes) verifique se os filtros de entrada da água estão bloqueados.

Para limpar os filtros de entrada de água:

- Feche a torneira da água.
 - Desenrosque a mangueira da torneira
 - Limpe o filtro na mangueira com uma escova rígida.
- Volte a enroscar a mangueira na torneira. Certifique-se se a ligação está bem segura.

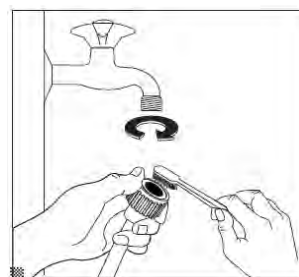

- Desenrosque a mangueira da máquina. Mantenha um pano próximo porque pode cair alguma água.
- Limpe o filtro na válvula com uma escova rígida ou com um pedaço de pano.

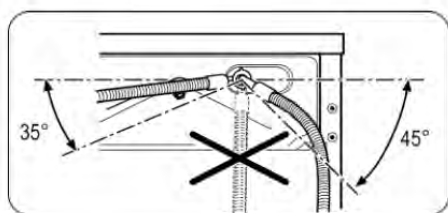
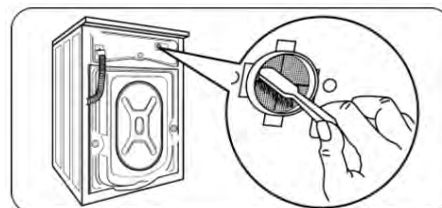

- Volte a enroscar a mangueira na máquina e certifique-se que está bem enroscada.
- Abra a torneira da água.

Protecção contra congelação e vazamento de emergência

Se a máquina estiver exposta a temperatura abaixo de 0°C, se a água não despejou, faça o seguinte:

1. Desligue a ficha da tomada;
2. Feche a torneira da água;
3. Desenrosque a mangueira de entrada;

4. Coloque uma taça no chão e coloque a entrada da mangueira de drenagem dentro da taça. A água deve sair devido à gravidade para dentro da taça.

O que fazer se...

Alguns problemas são devidos a falta de manutenção ou verificações simples, que podem ser resolvidos facilmente sem chamar a assistência.

Antes de chamar a assistência, por favor, faça as verificações abaixo indicadas

Avaria	Causa possível / Solução
A máquina de lavar não funciona.	<ul style="list-style-type: none"> • Feche a porta da máquina de lavar. • Pressione a tecla “Iniciar / Pausa”. • Ligue correctamente a mangueira de entrada de água. • Volte a carregar e distribua a roupa uniformemente no tambor.
Fuga de água.	
A centrifugação da roupa não é normal.	
Existe um cheiro invulgar na máquina de lavar	<ul style="list-style-type: none"> • Faça um ciclo de auto-lavagem sem roupa.
Não há água visível no tambor.	<ul style="list-style-type: none"> • Não é avaria – a água está abaixo da área visível.
Existe água na gaveta do amaciador.	<ul style="list-style-type: none"> • Não é avaria – o efeito do amaciador não é afectado. • O componente dos detergentes não fosforosos fica nas roupas e provocam manchas. • Por favor, escolha o programa “Enxaguamento & Centrifugação” ou escove as manchas depois da roupa estar seca.
Existem restos de detergente na roupa.	
A máquina de lavar não enche.	<ul style="list-style-type: none"> • Abra a torneira da água. • Verifique a escolha do programa. • Verifique se a pressão da água é suficiente. • Volte a ligar a mangueira de entrada de água. • Feche a porta da máquina de lavar. • Verifique se a mangueira de entrada de água está torcida ou bloqueada.
A máquina de lavar enche e despeja ao mesmo tempo.	<ul style="list-style-type: none"> • Certifique-se que a extremidade do tubo de drenagem está superior ao nível da água dentro da máquina. • Certifique-se se o tubo de drenagem e de resíduos foram selados.
A máquina de lavar não drena.	<ul style="list-style-type: none"> • Verifique se a bomba de drenagem está bloqueada. • Verifique se o tubo de drenagem está torcido ou bloqueado. • Verifique a altura do bico de drenagem. Certifique-se se está a 0.6 a 1 metro desde a parte de baixo da máquina de lavar.
Vibração da máquina de lavar.	<ul style="list-style-type: none"> • Nivele a máquina de lavar • Ajuste os pés • Verifique se todos os parafusos de transporte foram todos retirados
Sai espuma da gaveta do detergente.	<ul style="list-style-type: none"> • Verifique se colocou demasiado detergente ou se o detergente é adequado para máquina de lavar roupa. • Coloque uma colher de amaciador misturada com ½ litro de água na caixa do detergente II. • Na próxima lavagem reduza a quantidade de detergente.
A máquina pára antes do programa terminar.	<ul style="list-style-type: none"> • Falha de energia ou de água.
A bomba de drenagem faz barulho durante o funcionamento após a água ser drenada.	<ul style="list-style-type: none"> • A água dentro do tambor interior foi drenada, mas continua a existir uma pequena quantidade na bomba e no tubo de drenagem. A bomba de drenagem trabalha continuamente e entra ar. Devido a isto, faz barulho, o que é normal.
A máquina pára algum tempo durante o processo de lavagem.	<ul style="list-style-type: none"> • A máquina de lavar adiciona água automaticamente. • Existe muita espuma dentro do tambor e está a ser drenada.

Códigos de alarme

⚠ Se a máquina de lavar não conseguir funcionar normalmente, aparecerá um código de alarme no ecrã. Por favor, faça as seguintes verificações.

Ecrã	Razão	Solução
E10	Tempo de entrada de água demasiado longo.	Abra a torneira da água, verifique se a mangueira de entrada está torcida ou dobrada. Verifique se o filtro da válvula de entrada está bloqueado ou não; verifique se a pressão da água é muito baixa.
E21	Tempo de drenagem demasiado longo.	Verifique se a bomba de drenagem está bloqueada (ver página 14).
E30	A porta não está fechada.	Verifique se a porta da máquina está fechada. Verifique se as roupas estão entaladas no vedante.
EXX	Outros.	Tente novamente ou contacte o centro de assistência local se o problema persistir.

Se não for capaz de identificar ou resolver o problema, contacte a Assistência Técnica. Antes de contactar, anote o modelo, o número de série e a data de compra da sua máquina. A assistência técnica necessita destes dados.

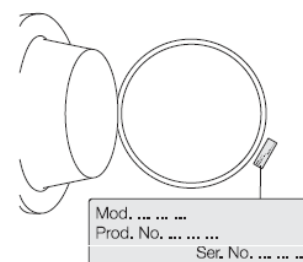

Dados técnicos

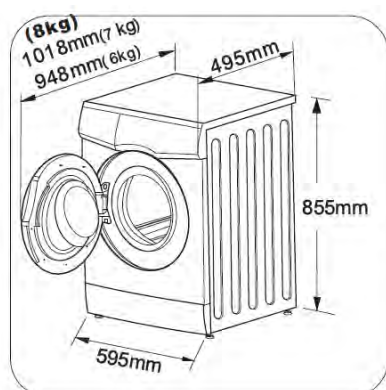

Tensão nominal	220-240 V/ 50Hz)
Potência de lavagem	200W
Potência de centrifugação	400W
Potência de aquecimento	2000W
Potência máxima	2200W
Pressão de água	0.02 MPa~1MPa
Peso liquido/Peso Bruto	77kg/81kg
Método de drenagem	Drenagem superior
Método de centrifugação	Centrífugo
Capacidade de lavagem	8kg
Método de centrifugação	Centrífugo
Método de drenagem	Drenagem superior

Instalação

Desembalar a máquina de lavar

Desembale a máquina de lavar e verifique se existem danos provocados durante o transporte. Certifique-se também se o saco anexo está completo. Se faltar algum acessório ou se a máquina tiver algum dano, contacte imediatamente o vendedor.

Destruição dos materiais de embalagem

Os materiais de embalagem desta máquina podem ser perigosos para as crianças. Por favor, destrua-os correctamente e mantenha-os fora de alcance das crianças. Por favor, separe o material de embalagem de acordo com os regulamentos locais. Por favor, não coloque estes materiais no lixo doméstico comum.

Remoção dos parafusos de transporte

Antes de utilizar esta máquina de lavar, os parafusos de transporte têm que ser tirados da parte de trás desta máquina. Por favor, faça o seguinte para retirar os parafusos:

1. Desenrosque todos os parafusos com uma chave e retire-os.
2. Tape os furos com as tampas fornecidas.
3. Guarde cuidadosamente os parafusos de transporte para utilização futura.

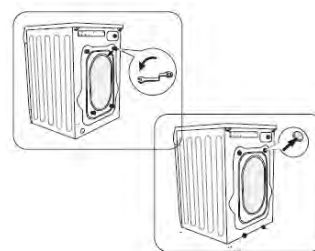

Colocação

- Coloque a máquina de lavar numa superfície sólida e plana.
- Não coloque a máquina de lavar em cima de cartão, madeira ou materiais equivalentes.
- Não coloque a máquina de lavar no exterior para evitar que o gelo danifique as peças da máquina.

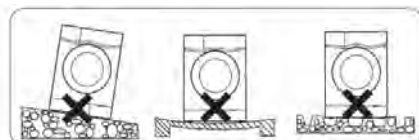

Ligação da mangueira de entrada

Coloque a mangueira de entrada como mostrado na imagem.

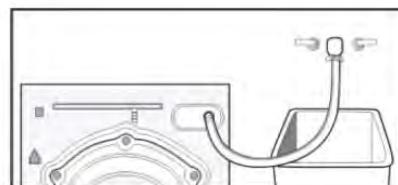

Instalação da mangueira de entrada

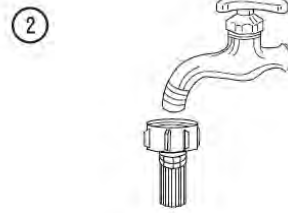
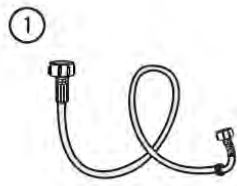

- Retire a mangueira de entrada anexa

- Aproxime verticalmente uma extremidade da mangueira de entrada à rosca da torneira dedicada à máquina de lavar.

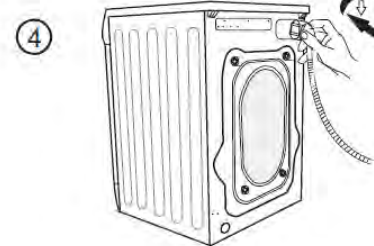

- Enrosque bem na torneira rodando na direção da rosca da mangueira de entrada.

- Ligue a mangueira à entrada da água na parte de trás da máquina de lavar.



- Quando ligar a mangueira da água à torneira, não desgaste a rosca.
- Quando enroskar a mangueira e a válvula de entrada, verifique se está bem colocada para evitar desgaste ou risco de fuga de água.
- Evite dobrar a mangueira para que não fique danificada.
- Por favor, verifique regularmente as condições da mangueira de entrada. Substitua-a se estiver danificada.

Drenagem da água

A extremidade da mangueira de drenagem pode ser colocada de três maneiras:

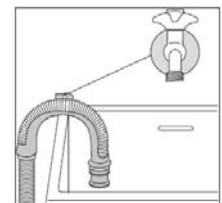

Pendurada no canto de um lava-louça, utilizando uma guia para mangueira de plástico fornecida com a máquina. Neste caso, certifique-se que a extremidade da mangueira não fica tapada quando a máquina está a despejar. Isto pode ser feito amarrando-a à torneira com uma fita ou amarrando-a à parede.

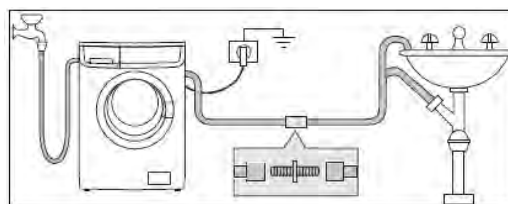

Num ramal de tubos de drenagem

Este ramal tem que estar acima do sifão para que a curva esteja pelo menos a 60cm acima do chão.

Directamente pelo tubo de drenagem a uma altura não inferior a 60cm nem superior a 90cm. A extremidade da mangueira de drenagem têm sempre que ser ventiladas, isto é, o diâmetro interior do tubo de drenagem tem que ser maior que o diâmetro exterior da mangueira de drenagem. A mangueira de drenagem não pode estar torcida.

Ligação eléctrica

A informação sobre a ligação eléctrica está na placa de características, que está na esquina interior da porta do aparelho. Verifique se a instalação eléctrica doméstica pode suportar a carga máxima necessária, tendo sempre em conta todos os aparelhos utilizados.

⚠ Cuidado! Ligue a máquina a uma tomada com ligação à terra.

⚠ Cuidado! O fabricante não aceita qualquer responsabilidade por danos ou ferimentos devido ao não seguimento destas precauções de segurança.

⚠ Cuidado! Quando o cabo eléctrico necessita de ser substituído, deve ser feito pela Assistência Técnica.

O cabo eléctrico tem que estar acessível depois de instalar a máquina.

Preocupações ambientais

 O símbolo no produto ou na sua embalagem indica que este produto não pode ser tratado como lixo doméstico. Em vez disso, deve ser colocado nos pontos de recolha adequados para reciclagem de aparelhos eléctricos e electrónicos. Garantindo que este produto é colocado correctamente, previne futuras consequências para o ambiente e saúde humana que, de outra forma poderia ter um impacto negativo no meio ambiente.

Para informação mais detalhada sobre a reciclagem deste produto, por favor, contacte as autoridades locais, os serviços de recolha de lixo doméstico ou a loja onde adquiriu o produto.

Materiais de embalagem













Os materiais assinalados com o símbolo são recicláveis.

- > **PE** <= Polietileno
- > **PS** <= Poliestireno
- > **PP** <= Polipropileno
- > **PAP** <= Papel

Símbolos de cuidados de lavagem

As etiquetas e símbolos no tecido podem ajudá-lo a escolher a melhor maneira de lavar as suas roupas.

<p>Lavagem normal</p>  <p>Lavagem delicada</p> 	 <p>Lavagem a quente (máx. 40°C)</p>	<p>Lavagem à mão</p>  <p>Não lavar</p> 	<p>Pode usar lixívia</p>  <p>Não usar lixívia</p> 	<p>Pode usar lixívia de cloro</p>  <p>Não seque na máquina</p> 	 <p>Secagem na máquina (máx. 160°C)</p>  <p>Secagem na máquina (máx. 110°C)</p>
---	---	---	--	---	---

<p>Engomar</p>  <p>Não engomar</p> 	<p>Engomar a frio (máx. 110°C)</p>  <p>Engomar a quente - médio (máx. 150°C)</p> 	<p>Limpeza a seco</p>  <p>Não limpar a seco</p> 	<p>Limpeza a seco ciclo normal com qualquer solvente</p>  <p>Limpeza a seco ciclo normal só com solvente de petróleo</p> 	<p>Secagem normal na máquina</p>  <p>Secar direito</p> 	<p>Pendurar a direito</p>  <p>Pendurar para secar</p> 
---	---	--	---	---	--

Índice

Información sobre seguridad	21
Descripción del producto	23
Panel de control.....	24
Cuadro de programas	27
Consejos e información útil	28
Primer uso	29
Personalización	29
Uso diario	30
Cuidados y limpieza	32
Qué hace si.....	35
Datos técnicos.....	36
Instalación	37
Conexiones eléctricas	39
Cuestiones medioambientales	39

Información sobre seguridad

¡Importante! Lea atentamente y conserve el documento para su futura consulta.

- Es de máxima importancia conservar este libro de instrucciones junto con el electrodoméstico para su futura consulta. En caso de que venda o entregue este electrodoméstico a otro propietario, o en caso de que se mude y deje el electrodoméstico, asegúrese de que el libro acompaña al mismo para que el nuevo propietario puede conocer cómo funciona y saber cuáles son los aspectos importantes.
- DEBE leer el libro atentamente antes de instalar o usar el aparato.
- Antes de poner en marcha el electrodoméstico por primera vez, compruebe que no tiene daños causados durante el transporte. No conecte el electrodoméstico si tiene daños. Si hay algún componente dañado, póngase en contacto con su proveedor.
- Si el electrodoméstico se entrega durante los meses de invierno con temperaturas bajo cero, déjelo 24 horas a temperatura normal en la sala antes de utilizarlo por primera vez.

Seguridad general

- Es peligroso modificar las especificaciones o intentar modificar el producto de cualquier forma.
- Durante los programas de lavado a elevadas temperaturas, se puede calentar la puerta de cristal. No la toque.
- Asegúrese de que los menores y mascotas no acceden al tambor. Para evitarlo, por favor, compruebe el tambor antes de utilizarlo.

- Cualquier objeto, como monedas, pasadores, clavos, tornillos, piedras u otros objetos afilados o duros pueden provocar grandes daños, y por lo tanto, no deben introducirse en el electrodoméstico.
- Use solo las cantidades recomendadas de suavizante y detergente. Los daños en los tejidos pueden aparecer si se utiliza un exceso de detergente. Consulte las recomendaciones del fabricante.
- Lave las prendas pequeñas como calcetines, cordones, cinturones lavables, etc., en una bolsa para lavar o en una funda de almohada ya que es posible que estas prendas se deslicen entre la cuba y el interior del tambor.
- No utilice la lavadora para lavar artículos como ballenas, materiales sin costuras o rotos.
- Desenchufe siempre el electrodoméstico y desconecte el suministro de agua tras el uso, limpieza y mantenimiento.
- En ningún caso debe intentar reparar el electrodoméstico usted mismo. Las reparaciones realizadas por personas sin experiencia pueden provocar daños o averías graves. Póngase en contacto con su Centro de servicio local. Insista siempre en utilizar piezas de repuesto originales.

Instrucciones de instalación

- Este electrodoméstico es pesado. Tenga cuidado al moverlo.
- Cuando desembale el electrodoméstico, compruebe que no tiene daños. Si tiene dudas, no lo use y póngase en contacto con el Centro de servicio.
- Retire todo el embalaje y los pernos de transporte antes de su uso. Pueden provocarse graves daños en el producto u otros daños materiales si no se hace así. Consulte la sección relevante del manual de usuario.
- Después de instalar el electrodoméstico, compruebe que no se apoya sobre la entrada y la manguera de salida y la parte superior no presiona el cable de suministro eléctrico contra la pared.
- Si el electrodoméstico está colocado sobre una alfombra o moqueta, regule las patas de forma que pueda circular con facilidad el aire por debajo del electrodoméstico.
- Asegúrese siempre de que no haya fugas de agua de mangueras o de sus uniones tras haber completado la instalación.
- Si el electrodoméstico está instalado en un lugar sometido a heladas, por favor, lea el capítulo sobre “peligro de hielo”.
- Todas las obras de fontanería necesarias para instalar este electrodoméstico han de ser realizadas por un fontanero quiliificado o persona competente.
- Todas las obras de electricidad necesarias para instalar este electrodoméstico han de ser realizadas por un electricista cualificado o persona competente.

Uso

- Este electrodoméstico está diseñado para su uso doméstico. No se debe usar para otros propósitos distintos de para aquellos para los que ha sido diseñado.
- Lave solo prendas específicas para lavadora. Siga las instrucciones de la etiqueta de cada prenda.
- No sobrecargue el electrodoméstico. Consulte el Cuadro de Programas de Lavado.

- Antes de lavar, asegurarse de que todos los bolsillos están vacíos y que los botones y las cremalleras están cerradas. Evite lavar artículos deshilachados o rotos y trate las manchas como la pintura, tinta, óxido y hierba antes de lavar. Los sujetadores con aros de metal no se deben lavar en la lavadora.
- Las prendas que han estado en contacto con productos volátiles de petróleo no se deben lavar en la lavadora.
- Si se usan líquidos de limpieza volátiles, tenga cuidado de asegurarse de que no quedan restos de líquido antes de introducir la prenda en la lavadora.
- No tirar del cable de suministro eléctrico para desenchufar el electrodoméstico; sujetar siempre el propio enchufe.
- No usar el electrodoméstico si el cable de suministro eléctrico, el panel de control, la superficie de trabajo o la base están dañadas, de forma que se pueda acceder al interior de la lavadora.

Seguridad de los niños

- Este electrodoméstico no está diseñado para su uso por una persona (incluidos los menores) con capacidades sensoriales, físicas o mentales reducidas o falta de experiencia y conocimiento a menos que se encuentren bajo la supervisión o reciban instrucciones sobre el uso del electrodoméstico de una persona responsable de su seguridad.
- Los componentes de embalaje (por ejemplo, plástico, poliestireno) puede ser peligroso para los niños – ¡peligro de sofocación! - ¡Manténgalos alejados del alcance de los niños!
- Mantenga todos los detergentes en un lugar seguro lejos del alcance de los niños.
- Asegúrese de que los niños o mascotas no entran dentro del tambor. Para evitar que los niños y las mascotas se queden atrapados dentro del tambor, esta electrodoméstico cuenta con un dispositivo especial.

Descripción del producto

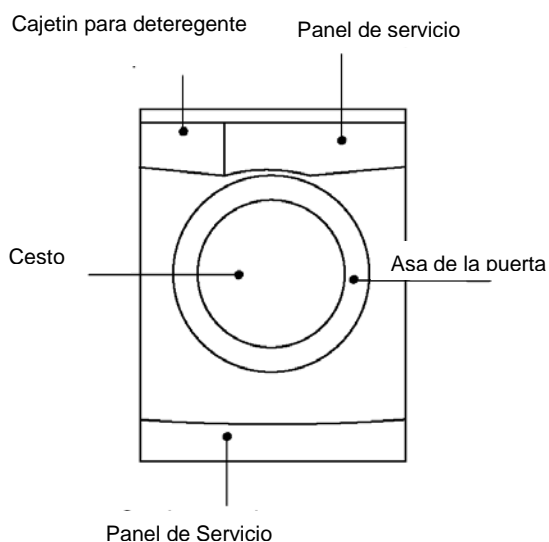

Guía rápida

1. Instalar la lavadora
2. Introducir las prendas para lavar
3. Medir la cantidad de detergente
4. Cerrar la puerta de la lavadora
5. Colgar la tubería de drenaje
6. Abrir el grifo del agua
7. Enchufar el cable de suministro eléctrico
8. Seleccionar el programa deseado
9. Pulsar la tecla Arranque/Pausa

Cajetín dispensador de detergente

I Compartimento para el detergente empleado en el prelavado y remojo o para el eliminador de manchas utilizado durante la fase de eliminación de manchas (según modelo). El detergente de prelavado y remojo se añade al inicio del programa de lavado. El eliminador de manchas se añade durante la fase de eliminación de manchas.

II Compartimento para detergente en polvo o líquido utilizado durante el lavado principal. Si usa detergente líquido, échelo justo antes de comenzar el programa.

 Compartimento utilizado para aditivos líquidos (suavizante, almidón). Siga las instrucciones del fabricante sobre cantidades de uso y no supere la marca MÁX de cajetín. Los suavizantes o almidón deben echarse al cajetín antes de comenzar el programa de lavado.

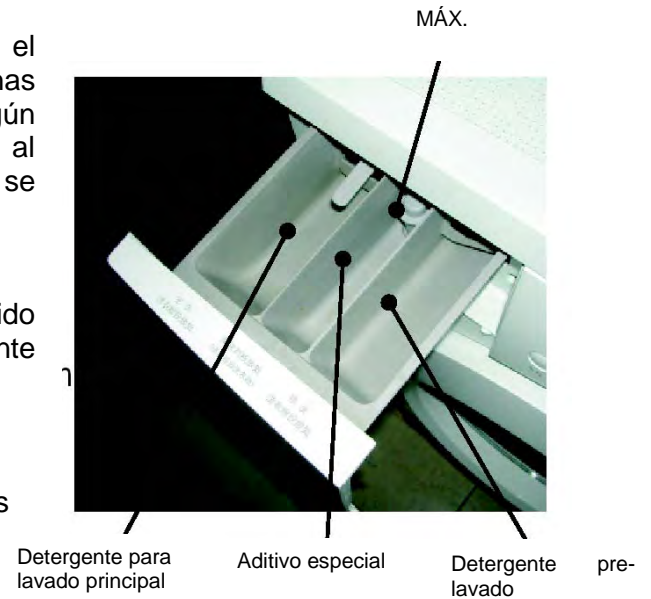

Panel de control

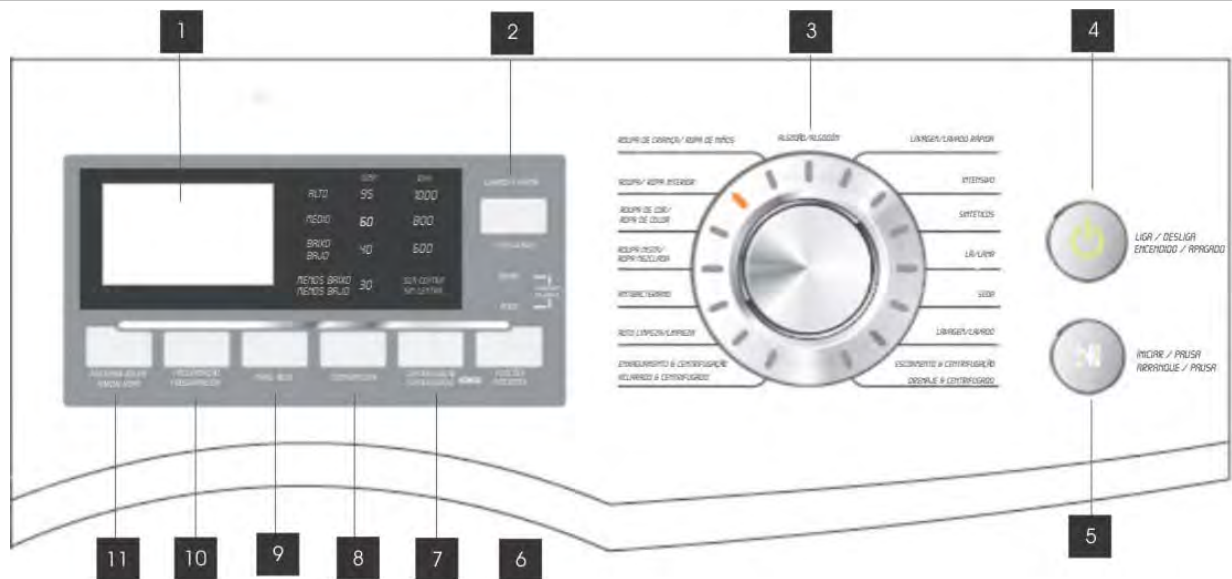

- 1 Pantalla LED
- 2 Lavado a vapor
- 3 Botón selector de programas
- 4 Botón de encendido
- 5 Botón de Arranque/Pausa

- 6 Función
- 7 Botón de velocidad del centrifugado
- 8 Botón de la temperatura
- 9 Botón de nivel de agua
- 10 Botón de programación
- 11 Botón para añadir prendas

Pantalla LED

- Solo se encenderá la luz (prelavado, lavado, aclarado, centrifugado) que corresponde a la fase en la que está en ese momento la lavadora.
- La luz de inicio con retraso parpadeará para indicar cuál es el tiempo de programación. Comenzará el programa después de [xx] horas.
- Una vez que comience el proceso de lavado, se encenderá RESTO para mostrar el tiempo que resta, es decir, que el lavado finalizará en [xx].
- Cuando está seleccionada la función de bloqueo para niños, se encenderá la luz BLOQUEO PARA NIÑOS.
- Cuando la puerta está bloqueada, se encenderá BLOQUEO DE PUERTA. La puerta solo se podrá abrir después de que se apague la luz.

LAVADA A VAPOR

- Inyecta agua atomizada al tambor durante el proceso de centrifugado, no solo lava las prendas mejor sino que las aclara de forma más satisfactoria.

Botón SELECTOR DE PROGRAMAS

- Para que las prendas se puedan lavar de forma más eficaz, se pueden seleccionar distintos tipos de ciclos de lavado dependiendo de sus necesidades.

Botón de ENCENDIDO

- El botón Encendido contiene la función de arranque. Si se pulsa el botón de forma continua, la lavadora comenzará a funcionar.

Botón ARRANQUE/PAUSA

- El botón Arranque/Pausa contiene la función de arranque y pausa. Si se pulsa el botón de forma continua, se pausará el funcionamiento de la lavadora.

Botón de FUNCIÓN

- Para conseguir los mejores cuidados de sus prendas, puede seleccionar el aclarado extra o la función de prelavado.

Botón de NIVEL DE AGUA

- Puede seleccionarlo dependiendo de la cantidad de manchas de las prendas.

Botón de VELOCIDAD DE CENTRIFUGADO

- Pulse este botón para cambiar la velocidad de centrifugado del programa seleccionado, o seleccione la opción de no centrifugado.

Botón de TEMPERATURA

- Este botón se usa para regular la temperatura de lavado. Puede seleccionar distintas temperaturas de agua o sin agua caliente pulsando el botón de forma repetida.

Botón de PROGRAMACIÓN

- Este botón se utiliza para retrasar el lavado. Se puede retrasar entre 0 y 24 horas pulsando la tecla de forma continua. El retraso quiere decir que el lavado comenzará en <<xx>> horas.

Botón para AÑADIR PRENDAS

- Se puede añadir prendas durante el proceso de lavado. Cuando la cesta de la lavadora aún está girando y hay una gran cantidad de agua a alta temperatura en la cesta es un poco inseguro y no se podrá abrir la puerta. Para añadir prendas en la mitad del programa, pulse el botón arranque/pausa/añadir prenda y siga los pasos siguientes:

1. Espere hasta que se detenga el giro de la cesta.
2. Se desbloquea la puerta.
3. Cierre la puerta tras añadir las prendas y vuelva a pulsar el botón arranque/pausa/añadir prenda.

Bloqueo de seguridad adicional para niños

- Existe una característica de seguridad adicional para niños. Para seleccionarla, pulse los botones 6 y 7 durante tres segundos. El botón de bloqueo para niños también bloquea el botón de arranque y pausa. En la pantalla aparecerá la imagen de la cabeza de un niño y un texto en inglés cuando se activará el bloqueo.

- Ahora podrá pulsar el botón pausa sin que suceda nada.

Simplemente sonará un sonido. Una vez finalizado el programa, se podrá abrir la puerta, pero para seleccionar el siguiente programa de lavado debe pulsar los botones 6 y 7 de nuevo para cancelar el bloqueo para niños.

Si apaga la lavadora y la vuelve a encender, el bloqueo para niños no se cancelará, así que puede dejarse bloqueada de forma permanente.

Cuadro de programas

Tabela de programas



Tejido Ciclo	Temperatura máxima (centígrados)	Velocidade máxima centrifugado (RPM)		Capacidad máxima (kg)			Aclarado Extra	Prelavado	Lavado inteligente	Lavagem a vapor	Cajetín do detergente			Duración por defecto		Para lavar (sugerencia)
		1200	1000	6 kg	7 kg	8 kg					I Pré-lavag.	II Lavag. Princ.	Amaciador	6kg e 7kg	8 kg	
Algodón	95	1200	1000	6	7	8	Opcional	Opcional	Opcional	Opcional	○	●	○	1:23	1:23	Prendas normales
Rápido	40	1200	1000	3	3.5	4	Opcional	Não opcional	Não opcional	Opcional	×	●	○	0:24	0:24	Prendas no muy sucias pouco suja
Intensivo	95	1200	1000	6	7	8	Opcional	Opcional	Opcional	Opcional	○	●	○	2:52	3:01	Prendas decoloradas
Sintéticos	60	800	800	3	3.5	4	Opcional	Opcional	Opcional	Opcional	○	●	○	0:57	0:57	Prendas de fibra
Lana	40	800	800	2.5	3	3.5	Opcional	Não opcional	Opcional	Opcional	×	●	○	0:45	0:45	Prenda de pelo de lana
Seda	30	600	600	2	2.5	3	Opcional	Não opcional	Opcional	Opcional	×	●	○	0:35	0:36	Prendas de seda
Lavado	95			6	7	8	Não opcional	Opcional	Não opcional	Não opcional	○	●	×	0:33	0:33	Prendas que solo necesitan un lavado sencillo
Vaciado & centrifugado	-----	1200	1000	6	7	8	Não opcional	Não opcional	Não opcional	Não opcional	×	×	×	0:08	0:08	Prendas después de lavado a mano
Prendas de niños	60	1200	1000	6	7	8	Opcional	Opcional	Opcional	Opcional	○	●	○	1:02	1:02	Prendas interiores de niños
Prendas interiores	95	1200	1000	3	3.5	4	Opcional	Opcional	Opcional	Opcional	○	●	○	1:35	1:35	Prendas íntimas
Color	40	1200	1000	3	3.5	4	Opcional	Opcional	Opcional	Opcional	○	●	○	0:53	0:53	Salvo lana y seda
Mezclado	60	1200	1000	6	7	8	Opcional	Opcional	Opcional	Opcional	○	●	○	1:02	1:02	Prendas normales
Autobacteriano	60	1200	1000	3	3.5	4	Opcional	Obrigatório	Opcional	Opcional	●	●	○	1:52	1:52	Prendas comparativamente sucias
Auto-lavado	95	600	600					Não opcional	Não opcional	Não opcional	×	●	×	0:57	0:57	Sin detergente
Aclarado & centrifugado	-----	1200	1000	6	7	8	Opcional	Não opcional	Não opcional	Opcional	×	×	○	0:14	0:14	Pendas que solo necesitan un lavado con lejía

Programa de prueba de energía: Intensivo 60° C

○ Significa que el detergente o el suavizante tienen que añadirse cuando sea necesario.

● Significa que es necesario añadir detergente, de lo contrario no se logrará el efecto deseado.

X Significa que no se puede añadir detergente o suavizante.

△ La duración del programa cambiará dependiendo de la temperatura del agua, el nivel de agua, las prendas, la presión de entrada del agua y el estado de vaciado.

Consejos e información útil

Elección de las prendas

Respete los símbolos de lavado de las etiquetas de las prendas y las instrucciones de lavado del fabricante. Clasifique las prendas de la siguiente forma: blanco, color, sintético, delicado, lana.

Antes de llenar la lavadora

No lave nunca prendas blancas y de color juntas. Las prendas blancas pueden perder su blancura. Las prendas de color nuevas pueden perder color en el primer lavado; por eso debe lavarse de forma separada la primera vez. Cierre las fundas de almohada, las cremalleras, botones y cierres. Abroche los cinturones o cintas largas. Elimine todo tipo de marchas persistentes antes del lavado. Frote en especial las partes con marchas con un detergente especial o detergente en pasta. Trate las cortinas con especial cuidado. Retire los ganchos o engánchelos en una bolsa o en una red.

Eliminación de manchas:

Las manchas persistentes no se podrán eliminar simplemente con agua y detergente. Se recomienda, por tanto, tratarlas antes de su lavado.

Sangre: lave las manchas frescas de sangre con agua fría. En caso de manchas secas, déjelas en remojo toda la noche con detergente especial y frótelas después con agua y jabón.

Pintura oleosa: humedezca la mancha con eliminador de manchas a base de benzina, deje la prenda sobre un paño suave y frótelas suavemente con un paño húmedo; trate la mancha varias veces.

Manchas secas de grasa: humedezca la mancha con aguarrás, deje la prenda sobre una superficie suave y frótelas suavemente con la punta de los dedos y un paño de algodón.

Óxido: ácido oxálico disuelto en agua caliente o con un producto de eliminación de óxido en frío. Tenga cuidado con las manchas de óxido que no son recientes ya que se puede haber dañado ya la estructura de la celulosa y el tejido puede agujerarse.

Manchas de moho: trátelas con lejía, aclárelas bien (solo prendas blancas y de color fuerte).

Hierba: enjabónelas ligeramente y trátelas con lejía (solo prendas blancas y de color fuerte).

Bolígrafo y pegamento: humedézcalas con acetona*, deje la prenda sobre un paño suave y frote la mancha.

Barra de labios: humedézcalas con acetona y, a continuación, trate las manchas con alcohol de quemar. Trate las marcas residuales con lejía.

Vino tinto: humedézcalas en agua y detergente, aclárelas y trátelas con ácido acético o cítrico y, a continuación, aclárelas. Trate las marcas residuales con lejía.

Tinta: dependiendo del tipo de tinta, humedecer el tejido en primer lugar con acetona y, a continuación, con ácido acético. Tratar las marcas residuales sobre prendas blancas con lejía y, a continuación, aclararlas completamente.

Manchas de alquitrán: en primer lugar tratarlas con eliminador de manchas, alcohol de quemar o benceno y, a continuación, frotarlas con detergente en pasta.

Cantidad de detergente que se debe usar:

El tipo y cantidad de detergente dependerá del tipo de tejido, carga, cantidad de manchas y dureza del agua utilizada.

Siga las instrucciones sobre las cantidades que se deben utilizar.

Usar menos detergente si:

- está lavando una pequeña carga.
- las prendas están poco sucias.
- se forman grandes cantidades de espuma durante el lavado.
- no se usa acetona en seda artificial.

Grados de dureza del agua

La dureza del agua se califica en los denominados «grados» de dureza. Podrá conocer la dureza del agua de su zona en la empresa suministradora de agua que corresponda, o en su ayuntamiento. Si el grado de dureza del agua es media o dura, se recomienda usar un suavizante de agua, siguiendo las instrucciones del fabricante.

Si la dureza del agua es blanda, reajuste la cantidad de detergente.

Primer uso

- Asegúrese de que las conexiones de agua y electricidad respetan las instrucciones de instalación.
- Retire todo el material del tambor.
- Ponga el ciclo de algodón a la máxima temperatura sin prendas en la lavadora, para eliminar todos los residuos de fabricación del tambor y cuba. Eche la mitad de una medida de detergente en el compartimento de lavado principal y ponga en marcha la lavadora.

Personalización

Señales acústicas

La lavadora dispone de un dispositivo acústico, que suena en las siguientes situaciones:

- al final del ciclo
- si hay una avería.

No es posible desactivar la señal acústica.

Bloqueo de seguridad para niños

Este dispositivo le permite dejar el electrodoméstico sin atención de forma que no tiene que preocuparse de que los niños puedan resultar heridos o provocar daños a la lavadora. Esta función sigue activada incluso cuando la lavadora ya no está funcionando.

Se puede activar de la siguiente forma:

1. Pulse el botón **4** para iniciar el programa de lavado.
2. Pulse los botones **6** y **7** durante tres segundos para activar el dispositivo de seguridad.

En este momento, será imposible cambiar a cualquier otro programa u opción.

Uso diario

Carga de ropa

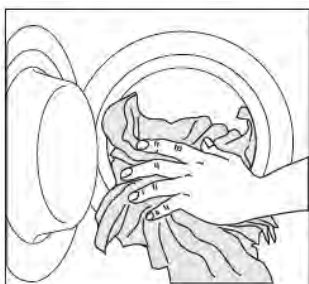

Abra la puerta con cuidado tirando del asa de la puerta hacia afuera. Coloque la ropa en el tambor, una prenda cada vez, sacudiéndolas lo más posible. Cierre la puerta.

Calcule el detergente y el suavizante

Tire del cajetín dispensador hasta que se detenga. Calcule la cantidad de detergente necesaria, échelo en el compartimento para lavado principal o en el compartimento adecuado si la opción o programa seleccionado lo requiere (consulte más detalles en «Cajetín dispensador de detergente»).

Si fuera necesario, eche el suavizante en el compartimento indicado (la cantidad utilizada no debe superar la marca MÁX del cajetín). Cierre suavemente el cajetín.

Seleccione el programa deseado con el mando selector de programas (3)

Coloque el mando selector de programas en el programa deseado. El mando del selector se puede girar o bien hacia la derecha o a la izquierda.

Pulse el botón Encendido/Apagado para borrar el programa o desactivar la lavadora.

¡Importante! Si pone el mando selector de programas en otro programa cuando la lavadora está en funcionamiento, la lavadora no lo realizará.

Seleccione la velocidad de centrifugado pulsando el botón 7

Al seleccionar el programa, la lavadora propone automáticamente una velocidad de centrifugado correspondiente a dicho programa. (Consulte en «Programas de lavado» la velocidad máxima permitida de centrifugado).

Pulse el botón de forma repetida para cambiar la velocidad de centrifugado, si desea que las prendas se centrifuguen a una velocidad diferente. Se encenderá la luz piloto correspondiente.

Seleccione las opciones disponibles pulsando el botón 6

Con este botón podrá seleccionar un prelavado adicional o un aclarado adicional o ambos.

Cuando se pulsa este botón, se enciende la luz piloto correspondiente. Cuando se vuelve a pulsar, la luz piloto se apaga.

Inicie el programa pulsando el botón 5

Para iniciar el programa seleccionado, pulse este botón. Se encenderá el icono que indica que la lavadora comienza a funcionar y la puerta está bloqueada. Si se ha elegido una puesta en marcha con retraso, la lavadora comenzará la cuenta atrás.

Seleccionar la puesta en marcha con retraso pulsando el botón 10

Antes de iniciar el programa, si desea que comience con retraso, pulse este botón para seleccionar el retraso deseado. El valor de tiempo de retraso seleccionado se mostrará en la pantalla durante un par de segundos y, a continuación, volverá a mostrarse la duración del programa. Al pulsar este botón, el programa de lavado se podrá retrasar entre mínimo de 1 hora y un máximo de 24 horas.

Selección de puesta en marcha con retraso

1. Seleccione el programa y las opciones necesarias.
2. Seleccione la puesta en marcha con retraso pulsado el botón 10.

3. Pulse el botón 5:

- la lavadora comienza la cuenta atrás.
- el programa comenzará una vez acabado el retraso.

Cancelación de puesta en marcha con retraso una vez iniciado el programa:

1. Pulse el botón **5** para que la lavadora se detenga.
2. Pulse el botón **10** repetidas veces hasta que en la pantalla aparezca el símbolo 0'.
3. Pulse de nuevo el botón **5** para iniciar el programa.

¡Importante! La puerta estará bloqueada durante todo el tiempo de retraso. Si tiene que abrir la puerta, primero debe poner la lavadora en estado de PAUSA pulsando el botón 5 y esperar un par de segundos antes de abrir la puerta. Después de haber cerrado la puerta, pulse de nuevo el mismo botón.

¡Importante! La puesta en marcha con retraso no se puede seleccionar para el programa de vaciado.

Modificar una opción o un programa en marcha

Es posible cambiar algunas opciones antes de que el programa las lleve a cabo. Antes de hacer ninguna modificación, debe poner la lavadora en estado de PAUSA pulsando el botón **5**. Será posible cambiar un programa en marcha solo si se borra completamente. Pulse el botón Encendido/Apagado, a continuación, a la nueva posición de programa deseada. Ponga en marcha el nuevo programa pulsando el botón **5** de nuevo. El agua de la cuba no se vaciará.

Interrupción de un programa

Pulse el botón **5** para interrumpir un programa mientras está en marcha.

Pulse el botón de nuevo para poner en marcha el programa.

Cancelación de programas

Pulse el botón Encendido/Apagado para cancelar un programa que está en funcionamiento, y espere unos minutos para abrir la puerta (solo es posible si no hay agua en la cuba).

Al final del programa

La lavadora se detiene automáticamente. En la pantalla aparece un cero parpadeando. Si se ha seleccionado un programa u opción que acaba con agua en la cuba, la puerta quedará bloqueada para indicar que se debe vaciar el agua antes de abrir la puerta.

Siga estas instrucciones para vaciar el agua:

1. Pulse el botón Encendido/Apagado.
2. Seleccione el programa de vaciado o centrifugado.
3. Reduzca la velocidad de centrifugado si fuera necesario, pulsando el botón correspondiente.
4. Pulse el botón **5**.

Al final del programa, se libera el bloqueo de la puerta, que se puede abrir tras un par de minutos. Pulse el botón Encendido/Apagado para apagar la lavadora.

Retire las prendas del tambor y compruebe que éste queda vacío. Si no tiene intención de realizar un nuevo lavado, cierre el grifo de entrada de agua. Deje la puerta abierta para evitar la formación de moho y olores desagradables

Reposo:

1. Una vez finalizado el programa, después de unos minutos se activará el sistema de ahorro de energía. Se apagarán las luces piloto indicadoras y el brillo de la pantalla.
2. Si la lavadora se pone en modo de PAUSA accionando el botón, solo se apagará el brillo de la pantalla. La lavadora saldrá del estado de ahorro de energía pulsando cualquier botón.

Cuidados y limpieza

¡Atención! Debe DESCONECTAR la lavadora del suministro eléctrico, antes de realizar cualquier trabajo de limpieza o mantenimiento.

Eliminación de la cal

El agua que utilizamos normalmente contiene cal. Es una buena idea utilizar de forma periódica un producto suavizante del agua en la lavadora. Hágalo cuando no esté realizando un lavado, y siguiendo las instrucciones del fabricante del producto. Así se impedirá la formación de depósitos de cal.

Limpieza exterior

Limpie el exterior de la lavadora con jabón y agua solo y, a continuación, séquela en su totalidad.

Limpieza del cajetín de detergente

El cajetín de detergente en polvo y de suavizante se debe limpiar de forma habitual.

1 Pulse



2 Tire al mismo tiempo



3 Limpie

Aclárelo con agua bajo un grifo, para eliminar los restos de detergente.

Limpieza del hueco para el cajetín

Una vez retirado el cajetín, utilice un pequeño cepillo para limpiar el cajetín garantizando que se elimina todos los residuos de detergente de la parte inferior y superior del hueco.

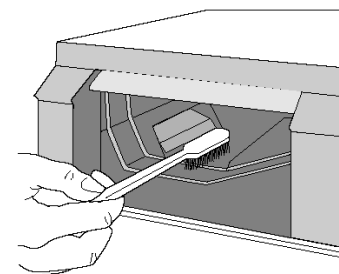

Volver a colocar el cajetín en su lugar y poner en marcha el programa de aclarado sin prendas en el tambor.

Limpeza del filtro de la bomba de vaciado

Si la lavadora no puede funcionar con normalidad o la red del filtro de la bomba de vaciado no se puede limpiar, por favor, siga los métodos [1] siguientes:

1. Cierre el grifo de entrada de agua
2. Desconecte el enchufe
3. Si fuera necesario, espere hasta que el agua se haya enfriado
4. Vacíe el agua de la bomba a un recipiente con cuidado.
5. Desenrosque la tapa de la bomba y limpie el filtro
6. Monte la tapa de nuevo



Por favor, limpie la bomba de vaciado de forma regular para evitar que queden objetos sueltos obstruyéndola.

Si la lavadora tiene un sistema de vaciado de emergencia

Si la lavadora tiene un sistema de vaciado de emergencia, por favor, siga las instrucciones a continuación cuando la lavadora no funciona con normalidad:

1. Pulse el botón Encendido/Apagado (detención) y cierre el grifo de entrada de agua.
2. Si fuera necesario, espere a que el agua se haya enfriado.
3. Coloque un recipiente en el suelo, tire hacia afuera de la manguera de vaciado de emergencia, colóquela dentro del recipiente. Retire el tapón y espere a que el agua salga de forma natural.
- 4.



Abra la puerta del filtro



Gire el tapón de la manguera de vaciado de emergencia



Saque la manguera de vaciado de emergencia



Quite el tapón

Tubo de vaciado de emergencia

Guarnición metálica del tubo vaciador

Si la lavadora no dispone de vaciado de emergencia, por favor, siga los pasos indicados en [1] más arriba.

Limpeza de la válvula de entrada de agua

Si tarda mucho en entrar el agua, por favor, limpie la red del filtro de la válvula de entrada.



1. Desenrosque el tubo de entrada de agua.
2. Limpie con algún utensilio (como un cepillo, etc.)

¡Atención!

Cuando se está utilizando la lavadora y dependiendo del programa seleccionado, puede que haya agua caliente en la bomba.

No quite la tapa de la bomba durante el ciclo de lavado, espere siempre hasta que se haya acabado el ciclo de lavado, y vuelva a enroscarla con firmeza para impedir que haya fugas o que los niños puedan quitarla.

Si desea lavar alfombras, es obligatorio que inspeccione y limpie el filtro.

Limpieza de los filtros de entrada de agua

¡Importante!

Si la lavadora no se llena, o tarda mucho en llenarse con agua, el botón de arranque parpadea en color amarillo, o la pantalla (según modelo) muestra la alarma correspondiente (consulte la información del capítulo «Qué hacer si...»), compruebe si los filtros de entrada de agua están bloqueados.

Para limpiar los filtros de entrada de agua:

- Cierre el grifo de entrada de agua.
 - Desenrosque la manguera del grifo.
 - Limpie el filtro de la manguera con un cepillo rígido.
 - Enrosque de nuevo la manguera en el grifo. Asegúrese de que la conexión está firme.
-
- Desenrosque la manguera de la lavadora. Coloque un paño cerca ya que puede salir agua.
 - Limpie el filtro de la válvula con un cepillo rígido o con el paño.

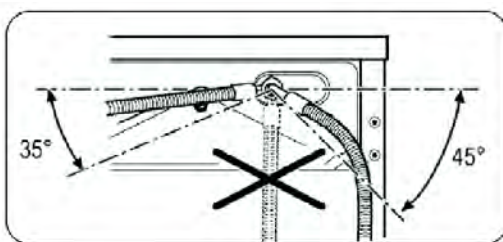
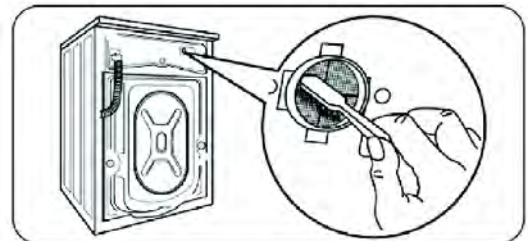
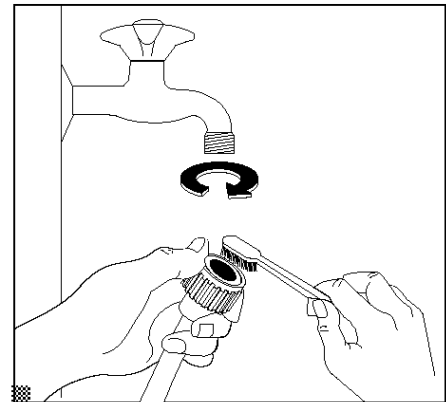

- Enrosque de nuevo la manguera en la lavadora y asegúrese de que la conexión está firme.
- Abra el grifo de entrada de agua.

Precauciones contra heladas o vaciado de emergencia

Si la lavadora está expuesta a temperaturas inferiores a 0°C o si el agua no se descarga, proceda de la siguiente forma.

1. Desenchufe la lavadora del enchufe eléctrico.
2. Cierre el grifo de entrada de agua.
3. Desenrosque la manguera de entrada.
4. Coloque un recipiente sobre el suelo y coloque el extremo de las mangueras de entrada y de vaciado en dicho recipiente. El agua debería caer por gravedad al recipiente.

Qué hacer si...

Algunos problemas se deben sencillamente a una falta de mantenimiento o control sencillo, que se pueden solucionar fácilmente sin tener que llamar a un técnico.

Antes de ponerse en contacto con el Centro de servicio, por favor, realice las comprobaciones siguientes.

Avería	Causa posible/solución
La lavadora no funciona.	<ul style="list-style-type: none"> • Cierre la puerta de la lavadora. • Pulse el botón Arranque/Pausa.
Fugas de agua.	<ul style="list-style-type: none"> • Conecte correctamente el tubo de entrada de agua. • Vuelve a cargar la lavadora y distribuya la carga de forma uniforme en el tambor.
El centrifugado no es normal.	<ul style="list-style-type: none"> • Haga que pase un ciclo de autolimpieza sin prendas.
La lavadora produce un olor peculiar	<ul style="list-style-type: none"> • No es un avería – el agua queda por debajo de la zona visible.
No se ve agua visible en el tambor.	<ul style="list-style-type: none"> • No es un avería – el efecto del suavizante no se verá afectado.
Hay restos de agua en el cajetín del suavizante.	<ul style="list-style-type: none"> • El componente resistente al agua del detergente no fosforo quedará en las prendas y hará manchas. Seleccione el programa “Aclarado y centrifugado”, o cepille los restos un vez se han secado las prendas.
Queda detergente en las prendas.	
La lavadora no se llena.	<ul style="list-style-type: none"> • Abra el grifo de agua. • Compruebe la selección del programa. • Compruebe si es suficiente la presión de agua. • Vuelva a conectar el tubo de entrada de agua. • Cierre la puerta de la lavadora. • Compruebe si el tubo de entrada de agua está doblado o bloqueada.
La lavadora se llena y vacía al mismo tiempo.	<ul style="list-style-type: none"> • Asegúrese de que el extremo del tubo de vaciado está más alto que el nivel de agua dentro de la lavadora. • Compruebe si el tubo de vaciado se ha obstruido con residuos.
La lavadora no se vacía.	<ul style="list-style-type: none"> • Comprobar si las bombas de vaciado no están bloqueadas. • Comprobar si el tubo de vaciado está doblado o bloqueado. • Comprobar la altura de la boquilla de vaciado, asegúrese de que está 0,6-1 metro más alta que la parte inferior de la lavadora..
Vibración.	<ul style="list-style-type: none"> • Nivelar la lavadora. • Ajustar los pies. • Comprobar si se han retirado todos los pernos de transporte.
Sale espuma por el cajetín del detergente.	<ul style="list-style-type: none"> • Comprobar si hay un exceso de detergente y si el detergente correcto para la lavadora. • Introducir una paletada de suavizante con ½ litro de agua en el cajetín de detergente II. • Reduzca la cantidad de detergente la próxima vez
La lavadora se detiene aunque el programa no haya acabado.	<ul style="list-style-type: none"> • Fallo de conexión eléctrica o corte de agua.
La bomba de drenaje hace ruido durante su funcionamiento después de vaciarse el agua.	<ul style="list-style-type: none"> • El agua dentro de la cuba interior se ha vaciado pero queda una pequeña cantidad de agua en la bomba y tubo de vaciado. La bomba de vaciado trabaja de forma continua e introduce aire, por lo que hace ruido.
La lavadora se detiene durante algún tiempo durante el procedimiento de lavado.	<ul style="list-style-type: none"> • La lavadora añade agua automáticamente. • Hay demasiada espuma en el tubo, la espuma se está vaciando.

Códigos de alarma

Si la lavadora no puede funcionar con normalidad, aparecerá un código de alarma en la pantalla. Por favor, realice las siguientes comprobaciones.

Pantalla	Motivo	Soluciones
E10	Exceso de tiempo de entrada de agua.	Abra el grifo de entrada de agua, para comprobar si la manguera de entrada está doblada o pinzada, compruebe si el filtro de la válvula de entrada está bloqueada; compruebe si la presión del agua es demasiado baja.
E21	Exceso de tiempo vaciado.	Compruebe si la bomba de vaciado está bloqueada.
E30	La puerta no está cerrada.	Compruebe que la puerta de la lavadora está cerrada. Compruebe si hay alguna prenda de ropa enganchada en la goma de la puerta.
EXX	Otros.	Intente de nuevo o póngase en contacto el Servicio Técnico si persiste el problema.

Si no es capaz de identificar o solucionar el problema, póngase en contacto con el Servicio Técnico. Antes de llamar, anote el modelo, número de serie y fecha de compra de su lavadora. El Servicio Técnico le pedirá esta información.

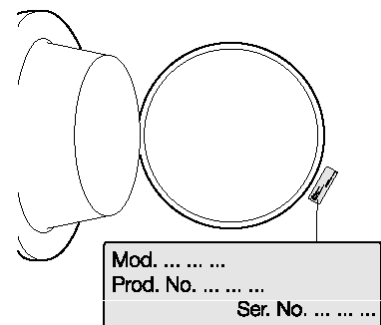

Datos técnicos

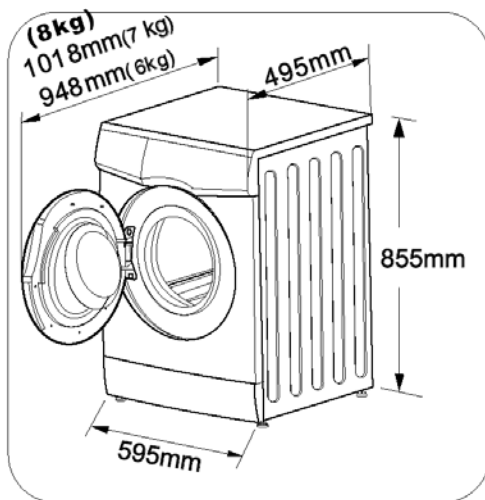

Potencia nominal	220-240 V/50Hz (60Hz)
Potencia de lavagem	150W (200W)
Potencia de centrifugação	360W (400W)
Potencia de aquecimento	1800W (2000W)
Potencia máxima	2150W (2200W)
Presión de agua	0.02MPa~1MPa
Peso	65kg (75kg)
Método de vaciado	Vaciado superior
Método de centrifugado	Centrifugo
Capacidade de lavado	6kg (7kg/8kg)
Método de centrifugação	Centrifugo
Washing capacity	6Kg (7Kg /8Kg)
Spin Method	Centrifugal
Drain Method	Upper Drainage

Instalación

Desembalar la lavadora

Desembale la lavadora y compruebe si ha sucedido algún daño durante el transporte. Asegúrese además de que todos los objetos de la bolsa adjunta se reciben y que no falta ninguna. Por favor, en caso de daños o de falta de objetos, póngase en contacto con su proveedor inmediatamente.

Eliminación de los materiales de embalaje

Asegúrese de que todos los materiales de embalaje de la lavadora son peligrosos para los niños. Por favor, deséchelos correctamente y evite que sean utilizados por los niños. Por favor, elimine los materiales de embalaje relacionados según las normativas locales pertinentes. Por favor, no tire los materiales de embalaje junto con los residuos normales domésticos.

Retire los pernos de transporte

Antes de usar la lavadora, se deben retirar los pernos del transporte de la parte posterior de la lavadora. Por favor, siga los pasos siguientes para retirar los pernos:

1. Aflojar todos los pernos con una llave y, y a continuación, retirarlos.
2. Coloque en los orificios de transporte los tapones correspondientes.
3. Conserve los pernos de transporte correctamente para su futuro uso.

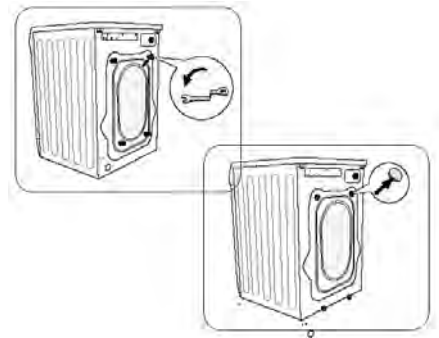

Colocación

Por favor, coloque la lavadora sobre un suelo firme y plano.

No la coloque sobre cartones, madera o similares.

No la coloque en el exterior para impedir que se dañe por causa de las heladas.

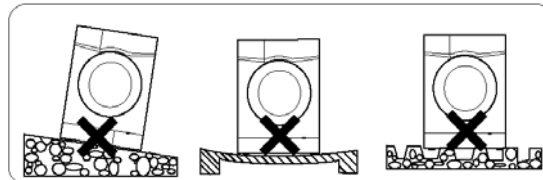

Conecte la manguera de entrada

Conecte la manguera de entrada como se indica en la ilustración.

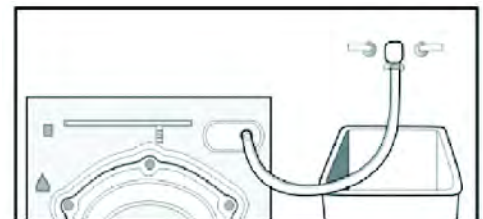

Instalación de la manguera de entrada

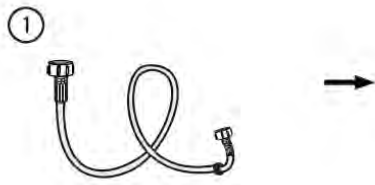

- Sacar la manguera de entrada de agua adjunta.

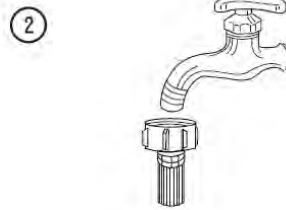

- Acercar verticalmente un extremo de la manguera de entrada de agua al grifo espiral especial para la lavadora.



- Enroscar ligeramente el grifo en la dirección de la rosca de la manguera de entrada.

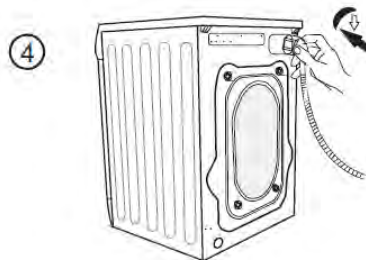

- Conectar la manguera en la entrada de agua en la parte posterior de la lavadora.



Al conectar la manguera de agua y el grifo de agua, no apretar en exceso el tornillo.

Al conectar la rosca de la manguera de entrada y la válvula de entrada, evitar que la rosca se enrosque de forma incorrecta, para impedir el desgaste o las fugas de agua.

Para evitar los daños causados por un excesivo doblado de la manguera de entrada.

Por favor, comprobar el estado de la manguera de entrada de forma habitual. Por favor, sustitúyala a tiempo si está dañada.

Vaciado de agua

El extremo de la manguera de vaciado se puede colocar de tres formas distintas:

Enganchado sobre el borde del lavabo utilizando la guía plástica suministrada con la lavadora. En este caso, asegurarse de que el extremo no se puede soltar al vaciar la lavadora. Para ello, se puede atar al grifo con una cinta o pegar a la pared.

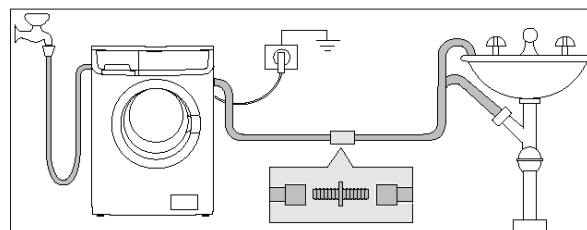
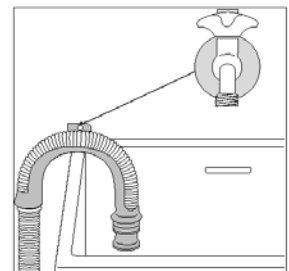

En un ramal de la tubería de desagüe del lavabo.

Este ramal debe estar por encima de la trampilla, para que el codo quede 60 cm por encima del suelo.

Directamente a una tubería de desagüe a una altura no inferior a 60 cm y no superior a 90 cm. El extremo de la manguera de vaciado debe estar siempre ventilado, es decir, el diámetro interior de la manguera de desagüe debe ser mayor que el diámetro exterior de la manguera de vaciado.

La manguera de vaciado no se debe doblar.

Conexiones eléctricas

La información sobre la conexión eléctrica se facilita en la placa de características en el borde interior de la puerta de la lavadora. Compruebe que su instalación doméstica es capaz de asumir la carga máxima necesaria, teniendo en cuenta además otros electrodomésticos utilizados.

- ⚠ **¡Cuidado!** Conecte la lavadora a un enchufe con toma de tierra.
- ⚠ **¡Cuidado!** El fabricante no acepta responsabilidades por daños o lesiones causados por incumplimiento de las medidas de seguridad anteriores.
- ⚠ **¡Cuidado!** En caso de que sea necesario sustituir el cable de suministro eléctrico, debe ser realizado por un Centro de servicio.

El cable de suministro eléctrico debe ser accesible fácilmente tras instalar la lavadora.

Cuestiones medioambientales



El símbolo sobre el producto o sobre su embalaje significa que el producto no se puede desechar como residuo doméstico. En su lugar debe llevarse al punto de recogida apropiado para el reciclaje de los componentes eléctricos o electrónicos. Al asegurarse de que el producto se desecha correctamente, está ayudando a evitar las posibles consecuencias negativas para el medio ambiente y la salud humana, que se podrían provocar a causa de una manipulación inadecuada del producto.

Más información detallada sobre el reciclaje del producto, por favor, póngase en contacto con su ayuntamiento, su servicio de eliminación de residuos domésticos o el establecimiento en el que adquirió el producto.

Materiales de embalaje

Los materiales marcados con el símbolo son reciclables.

- >PE< = Polietileno
- >PS< = Poliestireno
- >PP< = Polipropileno
- >PAP< = papel

1. Si toda la lavadora funciona de forma inadecuada, no la desarme usted mismo.

Símbolos de cuidado de lavado

La etiqueta y símbolo en la prenda pueden ayudarle a elegir la mejor forma de lavar sus prendas.

<p>Lavado normal</p>  <p>Lavado suave</p> 	<p>40</p>  <p>Lavado con agua caliente (máx. 40°C)</p>	<p>Lavado a mano</p>  <p>No lavar</p> 	<p>Lejía</p>  <p>No utilizar lejía</p> 	<p>Se puede usar blanqueadores clorados</p>  <p>No utilizar secadora</p> 	 <p>Secadora. Posición media (máx. 150°C)</p>  <p>Secadora. Posición baja (máx. 110°C)=i</p>
<p>Planchar</p>  <p>No planchar</p> 	<p>Plancha a temperatura baja (máx. 110°C)</p>  <p>Plancha caliente, temperatura media (máx. 150°C)</p> 	<p>Limpieza en seco</p>  <p>No limpiar en seco</p> 	<p>Limpieza en seco en ciclo normal con disolvente</p>  <p>Limpieza en seco en ciclo normal con disolvente a base de petróleo</p> 	<p>Secadora normal</p>  <p>Secar en plano</p> 	<p>Colgar mojado</p>  <p>Colgar en tendal</p> 



ASSISTÊNCIA TÉCNICA
ASISTENCIA TÉCNICA

Telef. 00 351 252 910351

Fax: 00 351 252 910367

E-mail: assistencia@jocel.pt

<http://www.jocel.pt>