

JOCEL®

**FRIGORÍFICO
REFREGIRADOR**



JF-DL145

**MANUAL DE INSTRUÇÕES
MANUAL DE INSTRUCCIONES**

Para permitir uma utilização eficaz e segura do nosso aparelho, leia este livro de instruções com atenção antes de utilizá-lo e guarde-o para futura consulta.

INSTRUÇÕES DE SEGURANÇA IMPORTANTES

Estes avisos foram concebidos a pensar na sua segurança. Certifique-se de que os compreende antes de instalar ou utilizar este electrodoméstico. A sua segurança é extremamente importante. Se não está seguro acerca de quaisquer dos significados ou acerca destes avisos, contacte a Assistência Técnica.

Instalação

- Este aparelho é pesado. Deve ser transportado com cuidado.
- É perigoso alterar as especificações ou tentar modificar este produto de qualquer forma.
- Assegure-se de que o aparelho não está sobre o cabo de alimentação eléctrica. Se o cabo de alimentação estiver danificado, deve ser substituído por um cabo especial disponível na Assistência Técnica.
- Qualquer trabalho eléctrico necessário para a instalação deste aparelho deve ser efectuado por um Técnico Qualificado..
- Peças que aquecem não devem ficar expostas. Sempre que for possível, a parte traseira do aparelho deve estar próxima de uma parede, mas deve haver uma distância necessária para a ventilação, tal como mencionado nas instruções de instalação.
- O electrodoméstico deve ser deixado por 2 horas após a instalação antes de ser ligado, de modo a permitir que a refrigeração fique normalizada.

Segurança Infantil

- Não permita que as crianças mexam nos controlos ou brinquem com o produto.

Durante a Utilização

- Este aparelho foi concebido apenas para utilização doméstica e especificamente apenas para o armazenamento de alimentos.

Manutenção e Limpeza

- Desligue e retire a ficha do aparelho antes de iniciar qualquer trabalho de limpeza ou manutenção.

Manutenção

- Durante a manutenção, este produto deve ser verificado por um técnico qualificado, e apenas devem ser utilizadas peças sobressalentes originais.
- Sob nenhuma circunstância deve tentar reparar a máquina. As reparações efectuadas por pessoas inexperientes podem provocar danos ou uma avaria grave. Contacte a Assistência Técnica.

No Final da Vida Útil do Electrodoméstico

- Quando inutilizar o seu aparelho, utilize um ponto de eliminação autorizado.
- Remova a ficha e assegure-se de que quaisquer fechaduras ou trincos são removidos para evitar que crianças pequenas fiquem presas no interior.

 **Leia este livro de instruções com atenção antes de utilizar o aparelho e guarde-o para futura referência.**

DESCRIÇÃO DO APARELHO

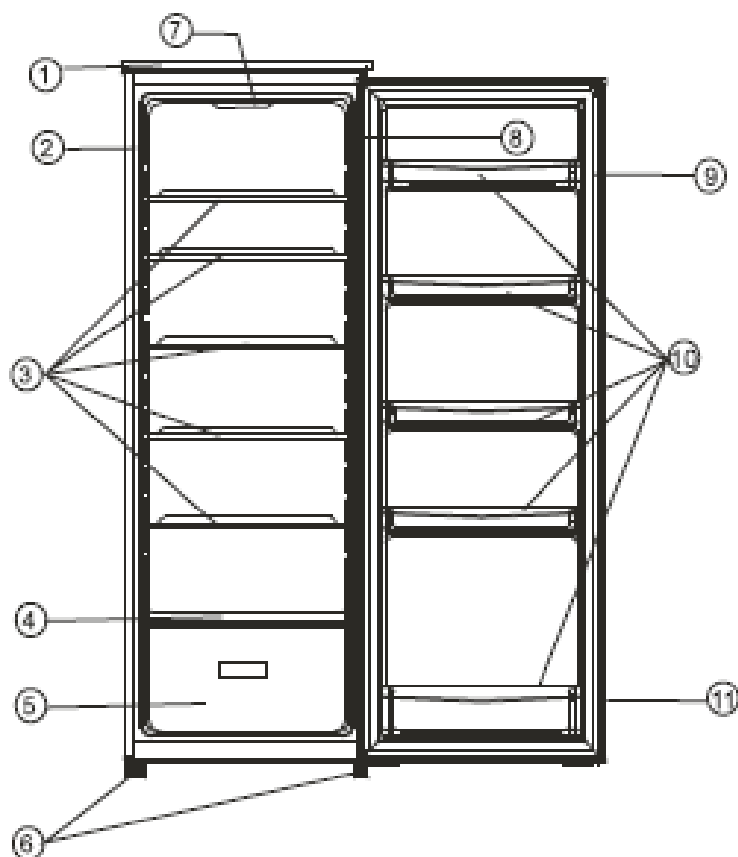

1. Tampo superior
2. Armação
3. Prateleiras
4. Prateleira
5. Gaveta para vegetais
6. Pés de nivelamento
7. Termostato
8. Interruptor da porta
9. Porta
10. Prateleiras da porta
11. Junta da porta

POSICIONAMENTO CORRECTO

Boa Ventilação

- É necessário uma boa ventilação à volta do frigorífico para uma fácil libertação do calor, alta eficiência e baixo consumo.
- Para alcançar um bom funcionamento do seu aparelho, deve deixar espaço suficiente à volta do mesmo. A parte traseira deve estar a uma distância da parede de pelo menos 10cm e não deve haver menos de 20cm do tecto.
- Para poder abrir a porta de forma correcta deverá deixar um espaço livre de 160°C.



Corrente

- O aparelho necessita de uma corrente de 220-240V~/50Hz. Se houver uma diferença de flutuação na corrente deve adaptar um transformador no aparelho por razões de segurança. Este deve ter uma tomada especial que não deve compartilhar com outros electrodomesticos e deve ter ligação à terra.

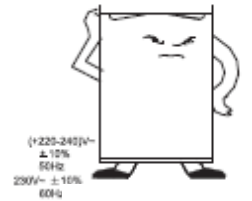

Extensão

- Durante o funcionamento, a extensão não deve ser muito comprida nem estar dobrada. Esta deve estar na parte de tras e longe do compressor do aparelho vista a temperatura ser muito elevada nessa área. Caso esteja em contacto directo com o compressor poderá desactivar o isolamento ou causar vazamento para a electricidade.



Protecção da humidade

- Evite instalar o aparelho em locais onde exista muita humidade, evitando assim o aparecimento de ferrugem nas partes metálicas.
- Não deve colocar o aparelho em contacto directo com agua, caso contrario, o isolamento ficará mais fraco podendo ocorrer vazamentos.



Protecção ao calor

- O aparelho deve estar longe de qualquer fonte de calor, assim como em directo contacto com o sol.



Estabilidade

- O chão onde o aparelho deve ser plano e sólido. Não deve ser posto em cima de materias moles, tais como, espumas, etc..
- Se o aparelho não estiver ao mesmo nível, ajuste os pés para o estabilizar. O aparelho não deve ficar perto de um local onde haja caixa de ressonância.

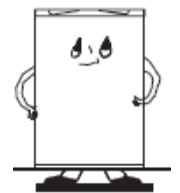

Mantenha-o longe do perigo

- Não deve colocar o aparelho perto de produtos inflamáveis tais como, gás, petróleo, alcool, verniz e óleos, etc.. nem armazená-los dentro.



Movimentos

- Qando fixar ou mudar o aparelho de local, não deve incliná-lo a mais de 45°, virá-lo ao contrário ou colocá-lo na posição horizontal.



INVERSÃO DA PORTA

O lado em que porta abre pode ser alterada do lado direito (como fornecido) para o esquerdo , se o local de instalação assim o obrigar.



Aviso! Quando alterar o lado em que a porta abre, o aparelho não deve estar ligado à corrente eléctrica. Remova previamente a ficha da alimentação.

Incline o aparelho ligeiramente para a retaguarda e posicione-o com segurança. Desaperte os parafusos da dobradiça da porta e remova o suporte de pino da dobradiça.

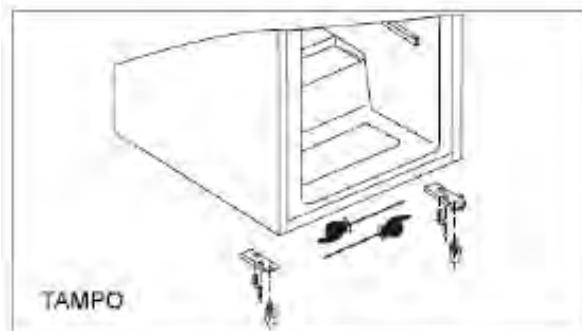

Desaperte o pino superior e aparafuse-o no lugar do lado oposto. Encaixe a porta no pino superior e feche-a. Desaperte o suporte do pino da dobradiça com segurança no lugar do lado oposto utilizando parafusos.

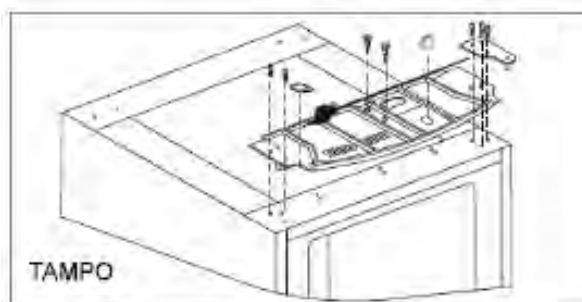

Requisitos de Instalação

Para assegurar o funcionamento correcto, este aparelho não deve ficar posicionado em locais onde a temperatura irá descer abaixo dos 16°C ou subir acima dos 32°C.

Evite locais tais como cozinha não ventilada, anexos, estufas, garagens.

Para um funcionamento correcto, este aparelho deve ser instalado:

- Num ambiente seco.
- Protegido da luz solar directa.
- Protegido de temperaturas extremas (afastado de um fogão ou outras fontes de calor). O seu aparelho é pesado, quando estiver carregado de alimentos logo, deve estar num piso firme e sólido.

MANUTENÇÃO

- Deve realizar-se uma manutenção e limpeza ao frigorífico uma vez por mês.
- Ao realizar a manutenção, certifique-se de que a ficha está desligada da tomada.
- Limpe a superfície interior e exterior do frigorífico e os seus acessórios com um pano húmido. Se estiverem muito sujos, lave-os com detergente neutro, limpando-os depois com água, e seque-os com um pano limpo. De seguida, é recomendado utilizar uma pequena quantidade de cera para vidros para polir a superfície do frigorífico com um pano de algodão.
- Para limpar, não utilize água quente, diluente, petróleo, álcool, querosene, detergente em pó, purificante, detergente alcalino, ácido, panos com produtos químicos, etc. para não danificar os plásticos e as superfícies lacadas. Não é permitido verter água directamente no frigorífico. Isso poderia levar à criação de ferrugem ou reduzir o isolamento.
- Tenha em atenção a manutenção das borrachas vedantes das portas. Estas devem estar sempre limpas.

- Se as peças plásticas do frigorífico permanecerem sujas por um longo período com óleo (animal ou vegetal), ficarão facilmente deterioradas e poderão rachar. Se não for limpo regularmente, o depósito de escoamento fica sujo com muita facilidade, produzindo odores desagradáveis. Tenha o hábito de limpar este depósito com regularidade.

RESOLUÇÃO DE PROBLEMAS

1. Quando o aparelho não funciona:

- Verifique se há uma falha de electricidade;
- Verifique se a ficha está correctamente ligada à tomada;
- Verifique se os fusíveis não estão queimados.

2. Quando o aparelho está a arrefecer excessivamente:

- O termostato pode estar no máximo;
- Se colocar alimentos que contenham muitos líquidos directamente por baixo das saídas de ar, estes podem congelar facilmente. Isto não é indicação de mau funcionamento do aparelho.

3. Quando o aparelho não está a arrefecer o suficiente.

- A lotação máxima do seu interior pode estar sobrecarregado não deixando espaço livres para o ar circular livremente.
- Pode ter colocado alimentos ainda quentes no seu interior;
- Pode não ter fechado bem a porta;
- As borrachas da porta podem estar danificadas;
- O aparelho pode não estar a ser ventilado;
- As distâncias exteriores recomendadas podem não estar a ser respeitadas;
- O termostato pode não estar na posição correcta.

4. Quando a água da descongelação vaza para a parte interior do aparelho e para o chão:

- Verifique se o tubo de drenagem e a mangueira não estão bloqueados;
- Verifique se o tabuleiro de recepção de líquidos se encontra na posição correcta.

5. Quando verifica a condensação na parte exterior do aparelho e para o chão:

- Pode formar-se condensação na parte exterior do aparelho quando a humidade no ambiente estiver muito alta, como por exemplo da época de chuvas. O que nota é semelhante de quando coloca água fria em um copo de vidro. Isto não é indicação de que haja mau funcionamento do aparelho, simplesmente limpe-o com um pano seco.

6. Quando ouve um ruído semelhante a água a correr:

- Este ruído é devido à circulação do gás no aparelho nos tubos. Esta situação é normal.

7. Quando o painel lateral do aparelho aquece:

- Quando a porta é aberta ou fechada com muita frequência.
- Quando o aparelho começa a funcionar
- Quando este funciona no verão com temperaturas ambiente muito altas.

Nestas situações não toque no painel, é o resultado da libertação de calor do interior do aparelho, e não quer dizer que haja algo de errado com o aparelho;

ESPECIFICAÇÕES TÉCNICAS

Para obter especificações técnicas detalhadas, verifique a placa de características situada na parte traseira do frigorífico.

Para poder utilizar su aparato de manera eficaz y segura, lea este manual de instrucciones antes de utilizarlo y guárdelo para referencia futura.



INSTRUCCIONES IMPORTANTES DE SEGURIDAD

Estas advertencias se proporcionan para su seguridad. Asegúrese de comprenderlas completamente antes de instalar o utilizar este aparato. Su seguridad es de vital importancia. Si no está seguro sobre los significados o estas advertencias, póngase en contacto con el Servicio Técnico.

Instalación

- Este aparato es pesado. Deberá tener cuidado al moverlo.
- Es peligroso alterar las especificaciones intentar modificar este producto de cualquier manera.
- Asegúrese que el aparato no quede apoyado sobre un cable de suministro eléctrico. Si el cable de alimentación está dañado, deberá sustituirse por un cable especial disponible en el Servicio Técnico.
- Cualquier trabajo eléctrico necesario para instalar este aparato deberá llevarlo un Técnico cualificado.
- Las piezas que se calientan no deberían quedar expuestas. Cuando sea posible, la parte trasera del aparato deberá encontrarse cerca de una pared, pero dejando la distancia necesaria para la ventilación que se especifica en las instrucciones de instalación.
- Este aparato deberá dejarse durante 2 horas después de la instalación antes de encenderse para permitir que el refrigerante se asiente.

Seguridad de los niños

- No permita que los niños manipulen los controles ni jueguen con el producto.

Durante el uso

- Este aparato está diseñado sólo para su uso doméstico, específicamente para el almacenamiento de alimentos comestibles.

Mantenimiento y limpieza

- Apague y desenchufe el aparato antes de llevar a cabo las tareas de limpieza y mantenimiento.
- No dañe los circuitos del refrigerante
- No debe utilizarse ningún aparato eléctrico dentro del refrigerador excepto que así lo indique el manual.

Mantenimiento y reparación

Este producto deberá repararlo un técnico cualificado y se deberán utilizar sólo piezas repuesto originales.

Bajo ninguna circunstancia deberá intentar reparar el aparato usted mismo. Las reparaciones llevadas a cabo por personas sin experiencia pueden ocasionar lesiones o faltos graves de funcionamiento. Póngase en contacto con el Servicio Técnico.

- , utilice un lugar de eliminación autorizado.

- Retire el enchufe y asegúrese de haber retirado las cerraduras y los seguros para evitar que los niños queden atrapados dentro

 Lea cuidadosamente este manual de instrucciones antes de utilizar el aparato y guárdelo para referencia futura referencia.

DESCRIPCIÓN DEL APARATO

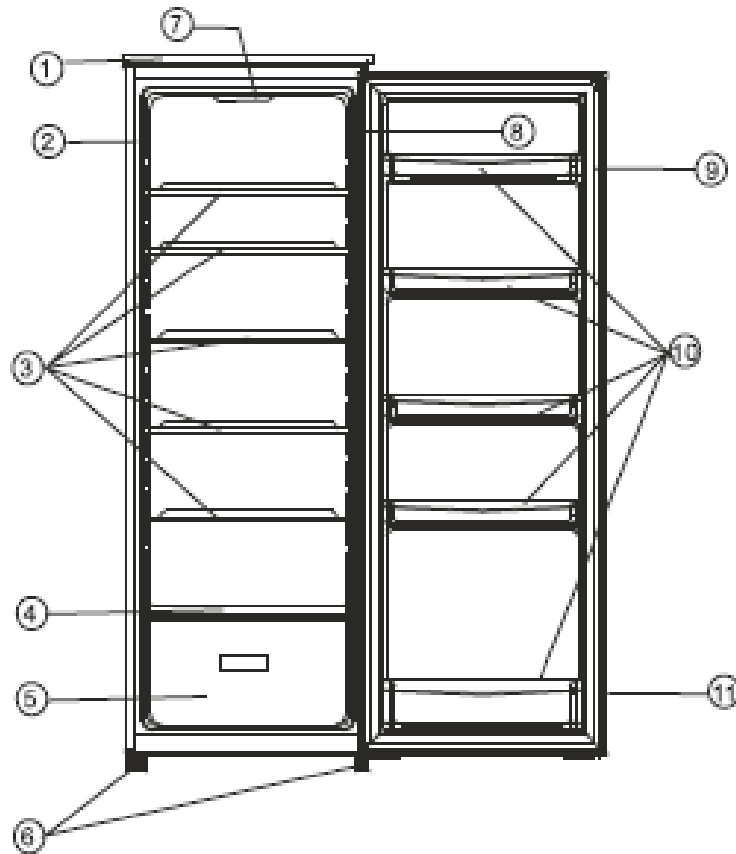

1. Tapa
2. Gabinete
3. Estantes
4. Cubierta del cajón
5. Cajón para frutas y verduras
6. Pata ajustable
7. Unidad de control
8. Interruptor de la puerta
9. Ensamblaje de la puerta
10. Estante de la puerta
11. Junta de la puerta

UBICACIÓN

Buena ventilación

- Se necesita buena ventilación alrededor del refrigerador para lograr una fácil disipación del calor, alta eficiencia de refrigeración y bajo consumo de energía. Para este propósito, se necesita espacio alrededor del refrigerador. Su parte trasera debe estar al menos 10cm de separación a los costados y no debe haber menos de 20cm de separación por encima de su parte superior.



Suministro de energía

- El refrigerador necesita suministro de energía de fase simple de corriente alterna de 220-240V~/50Hz. Si hay una fluctuación de voltaje que excede el promedio mencionado arriba, asegúrese de aplicar al refrigerador por seguridad un regulador de voltaje automático de corriente alterna. El refrigerador debe utilizar un tomacorriente especial que no debe compartir con otros electrodomesticos. Su enchufe debe coincidir con el tomacorriente a tierra.

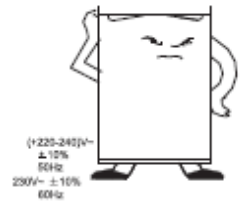

Cable de suministro eléctrico

- El cable no debe alargarse ni doblarse en espiral mientras esté en funcionamiento. Además se prohíbe mantener el cable cerca del compresor por detrás del refrigerador cuya temperatura es muy alta cuando está operando. Si el cable tocara el compresor, se desactivaría el proceso de aislamiento y se produciría una pérdida.



Protección en contra de la humedad

- Evite poner el refrigerador en un sitio donde hay mucha humedad para minimizar la posibilidad de oxidación de sus partes metálicas. Es más, se prohíbe rociarlo con agua, de lo contrario perdería aislamiento y podría producirse pérdidas.



Protección en contra del calor

- El refrigerador debe permanecer lejos de cualquier fuente de calor o sol directo.



Nivelación

- El suelo en el que establezca el refrigerador debe ser plano y solido. No debe situarse sobre material blando como porexpan, etc. Si no está en el mismo nivel, ajuste apropiadamente los tornillos. El refrigerador no debe situarse cerca de algo que haga eco.

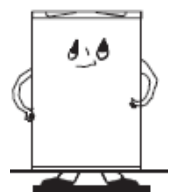

Evite el daño

- No se aconseja situar el refrigerador cerca de sustancias volátiles o combustible como gas, petróleo, alcohol, laca, aceite de plátanos, etc. Los objetos antes mencionados no pueden almacenarse en el refrigerador.



Movimiento

- Al fijarlo o moverlo, el refrigerador no puede ser puesto horizontalmente o inclinarse más de 45° o darse vuelta.



ADVERTENCIA

- Antes de utilizar el refrigerador controle que el voltaje doméstico coincida con el voltaje nominal.
- El agua en los alimentos o el ingreso de aire dentro del refrigerador al abrir las puertas puede formar una capa de escarcha en el interior.
- Si el cable de suministro eléctrico del aparato está dañado, debe reemplazarse sólo en un taller de reparación nombrado en el manual ya que necesitan herramientas especiales.
- Es peligroso alterar las especificaciones o intentar modificar este producto de cualquier manera:
- Cuando cambie la bombilla o cuando el refrigerador no se utilizará durante periodos prolongados, desconéctala del suministro eléctrico.

INVERSIÓN DE LA PUERTA

El lado al que la puerta abre se puede cambiar del lado derecho (como se suministra) al lado izquierdo, si fuera necesario para el lugar de instalación.



Advertencia! Cuando cambie el lado hacia el que abre la puerta, el aparato no deberá conectarse al suministro eléctrico. Primero desconecte el enchufe de la alimentación.

Incline levemente el aparato hacia atrás y sostengálo de manera segura.

Desatornille los tornillos de la bisagra de la puerta y retire la ménsula del pasador de la bisagra.

Abra la puerta levemente y retírela hacia abajo.

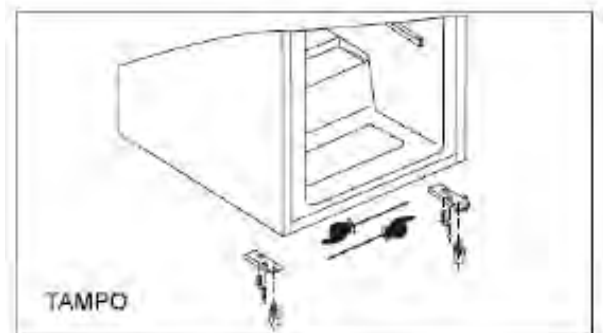

Desatornille el pasador superior y atorníllelo en el lugar correcto en el lado opuesto. Coloque la puerta en el pasador superior y ciérrela.

Atornille de manera segura la ménsula del pasador de la bisagra en su lugar en el lado opuesto con los tonillos.

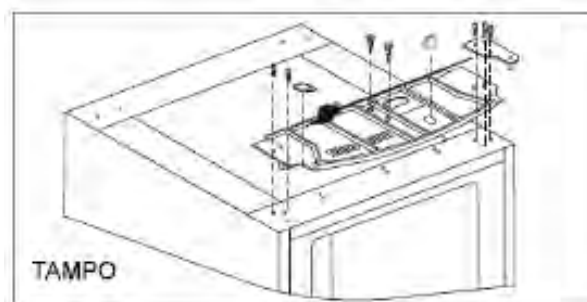

Requisitos de instalación

Para garantizar un funcionamiento correcto, este aparato no deberá instalarse en lugares en donde la temperatura se encuentre a menos de 16°C o se eleve a más de 32°C.

Evite las siguientes ubicaciones: cocinas sin ventilación, edificación anexa, invernadero, garaje.

Para un funcionamiento correcto, este aparato deberá instalarse:

- En un atmosfera seca;
- Fuera del contacto directo de la luz sola;
- Alejado de temperaturas extremas (no cerca de una cocina ni demás fuentes de calor).
- Su aparato estará pesado al cargarse con alimentos y por lo tanto deberá estar ubicado sobre un piso firme y sólido.

MANTENIMIENTO

- El refrigerador debería limpiarse y mantenerse una vez por mes.
- Al realizar las tareas de mantenimiento, asegúrese completamente de que el enchufe de corriente se haya desconectado de la tomacorriente.
- Limpie l superficie interna y externa del refrigerador y sus accesorios con un paño húmedo. Si están demasiados súcios, fríeguelos con un detergente neutro y después aclare con agua y seque con un paño limpio. Después de esto, es recomendado pulir la superficie del refrigerador directamente con una pequeña cantidad de cera para virio y una franela.
- Para las tareas de limpieza, no utilice agua caliente, diluyentes, petróleo, alcohol, querosén, polvo de lavado, limpiadores, detergentes, alcalinos, ácido, paños químicos etc., para no dañar el recubrimiento de la laca ni las piezas plásticas. Está prohibido rociar el refrigerador directamente con agua. Esto podría generar óxido o dañar el aislamiento.
- Tenga cuidado de mantener las barras de goma de sellado de las puertas. Siempre deberán estar limpias.
- Sil las piezas plásticas en el refrigerador permanecen contaminadas durante un periodo prolongado con aceite (animal o vegetal), es posible que envejezcan y probablemente se rajen. La bandeja de drenaje se ensucia fácilmente si no limpia con regularidad, lo que generará malos olores. Acostúmbrese a limpiar la bandeja de manera regular.

SOLUCIÓN DE PROBLEMAS

1. Cuando el refrigerador no trabaja
 - Revise si hay falla eléctrica.
 - Revise si está enchufado.
 - Revise que no haya saltado el fusible.

2. Cuando el refrigerador enfría demasiado
 - El disco de control de temperatura puede estar muy alto.
 - Si pone comida que contiene humedad directamente debajo de la salida de aire frío, se congelará fácilmente. Esto no indica mal funcionamiento.

3. Cuando el refrigerador no enfría o suficiente.
 - La comida puede estar empaquetada muy justa y bloquear el flujo de aire frío.
 - Puede haber puesto algo caliente o demasiada comida en el refrigerador.
 - Puede haberse cerrado apropiadamente la puerta.
 - Las juntas de las puertas pueden estar dañadas.
 - El refrigerador puede no estar ventilado.
 - Puede haber poco espacio libre entre el refrigerador y las superficies de ambos costados y arriba.
 - El dial del control puede no estar en la posición correcta.

4. Cuando el agua del descongelamiento se desborda dentro del refrigerador y hacia el suelo.
 - Revise que el tubo y la manguera de drenaje no estén obstruidos.
 - Revise que el recipiente de drenaje esté puesto correctamente.

5. Cuando se forma condensación por fuera cuando la humedad es alta como en un estación humedad. Sucede lo mismo cuando se vierte agua fría sobre un vidrio. Por lo tanto, ni indica una falta. Seque con un paño seco.

6. Cuando se escucha ruido a vertiente de agua.
 - Un sonido a agua que fluye es el fluir del refrigerante. No indica mal funcionamiento.

7. Cuando se calienta el panel lateral del gabinete.
 - El panel lateral del gabinete se calienta cuando la puerta se abre y cierra frecuentemente, cuando se enciende la unidad y cuando opera en verano a alta temperatura exterior. En tal caso, no toque el panel. Resulta de la disipación del calor de dentro del gabinete y no significa que algo está mal con el refrigerador.

ESPECIFICACIONES TÉCNICAS

Para obtener especificaciones técnicas detalladas, consulte la placa de identificación en la parte trasera del refrigerador.



ASSISTÊNCIA TÉCNICA
ASISTENCIA TÉCNICA

Telef. 00 351 252 910351

Fax: 00 351 252 910367

E-mail: assistencia@jocel.pt

<http://www.jocel.pt>